

H

„Gázgrill tűzhely”

Összeszerelési és üzemeltetési útmutató



Az üzembe helyezés előtt olvassa el!

A jelen útmutatóban lévő előírások figyelmen kívül hagyása kedvezőtlenül befolyásolhatja a készülék működését, továbbá annak, illetve egyéb tárgyak károsodásához és személyi sérülésekhez vezethet.

Ezért olvassa el az összeszerelés és minden üzembe helyezés előtt a jelen útmutató megfelelő fejezetét. A megadott sorrendben hajtsa végre a műveleteket, és tartsa be a leírt biztonsági előírásokat.

Ez az útmutató a termékhez tartozik. Tartsa ezért mindig a készülék közelében és adja tovább minden további használatnak.

12736

Tartalomjegyzék

Műszaki adatok.....	3
Szállítási terjedelem.....	4
Csavarokat tartalmazó zacskó.....	4
Robbantott ábra.....	5
Kezelőszervek.....	6
Működés.....	6
Alkalmazás.....	7
Szavatosság, és a felelősség kizárása.....	7
Biztonsági tudnivalók.....	8
Az alkalmazott figyelmeztetések meghatározása.....	8
Veszély: „Forró felületek és alkatrészecskék”.....	9
Veszély: „A gáz könnyen gyullad”.....	10
Veszély: „A gáz kiszorítja az oxigént”.....	11
Összeszerelés.....	12
Az összeszerelés elvégzése.....	13
Gázpalack rákötése és lekötése.....	21
A gázpalack rákötése.....	21
Kezelés.....	23
A grill üzembe helyezése.....	23
A grill üzemen kívül helyezése.....	24
Tisztítás.....	25
Grill.....	25
A gázrendszer.....	25
Karbantartás.....	26
Környezetvédelmi tudnivalók és ártalmatlanítási tennivalók.....	26
Hibakeresés és az üzemzavarok elhárítása.....	27
Használati utasítás cseppfolyósított gázt tartalmazó palackokhoz.....	29
Megfelelőségi nyilatkozat.....	30

Műszaki adatok

Engedélyek

TÜV	Bevizsgálási szám C€ - 1008, Pin/no. 1008 CM 2533
-----	---

Grill

A készülék kategóriája	I _{3B/P} , a DIN EN 498 szabvány szerint
Összsúly	kb. 29 kg
Méret (H × M × Sz)	kb. 1260 × 1055 × 530 mm
A grillező felület (H × Sz)	2 × kb. 400 × 275 mm

Gázrendszer

Hőteljesítmény	3 × 3,2 kW + 1 × 3,2 kW (= 12,8 kW)
Átáramlási érték (tömegáram)	3 × 228,5 g/h + 1 × 228,5 g/h = 914 g/h
Gázfajta	Cseppfolyósított gáz (propán/bután)
Gázpalack	A szokásos, kereskedelemben kapható, 3, 5 vagy 11 kg töltősúlyú gázpalack
Gáznyomás	30 mbar
Gáztömlő	C€-tanúsított tömlővezeték (legfeljebb 1,5 m)
Gyújtás	Piezo gyújtás
Lángszabályozás	fokozatmentesen, 0-tól a maximumig
A fúvóka átmérője	0,85 mm

Szállítási terjedelem

Tétel*	Darab	Megnevezés	Tétel*	Darab	Megnevezés
1	1	Grillegység (előszerelt)	16	1	Mellső kereszttartó
2	1	Oldalsó asztal	17	1	Oldalsó égő szabályozója
3	2	Oldalsó kereszttartó	18	1	Oldalsó égő skálája
4	1	Hátfal	19	1	Oldalsó égő asztala
5	1	Alsó lerakó tálca	20	1	Gyújtás a gyújtókábellel
5a	1	Mágnes	21	1	Oldalsó égő
6	2	Oldalfal	22	1	Oldalsó égő támasztéka
7	1	Jobb hátsó láb	23	2	Grillrács
8	1	Jobb első láb	24	3	Lángburkolat
9	1	Jobb oldali ajtó	25	1	Zsírfogó lemez
10	2	Ajtófogantyú	27	2	Keréksapka
11	1	Bal oldali ajtó	A	44	M6×10-es csavar
12	2	Kerék	C	6	M4×10-es csavar
13	2	Keréktengely	D	2	M3×10-es csavar
14	1	Jobb első láb	E	2	M3-as anya
15	1	Jobb hátsó láb	B	2	Kapocs

Robbantott ábra

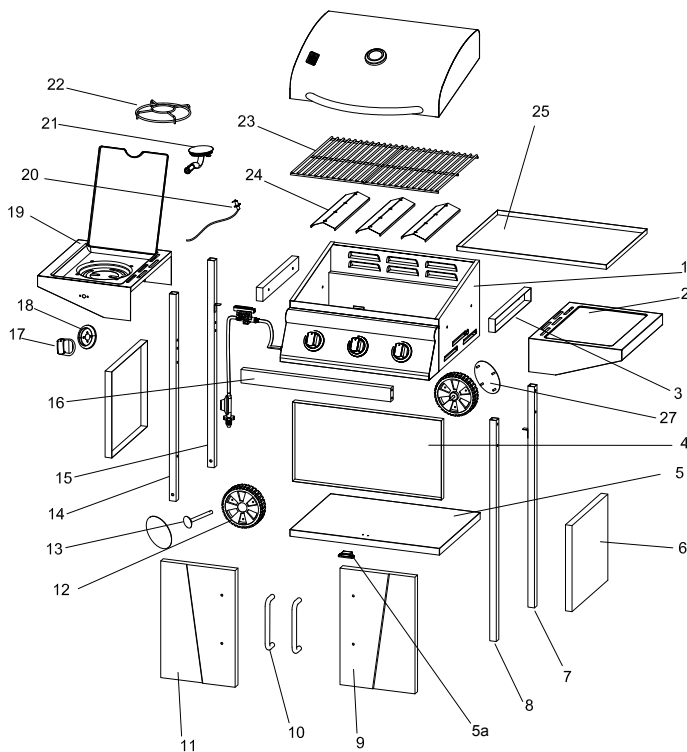

Csavarokat tartalmazó zacskó

12736

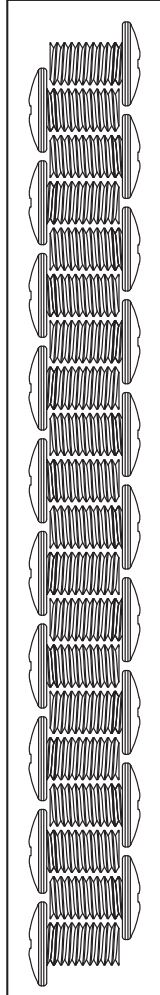
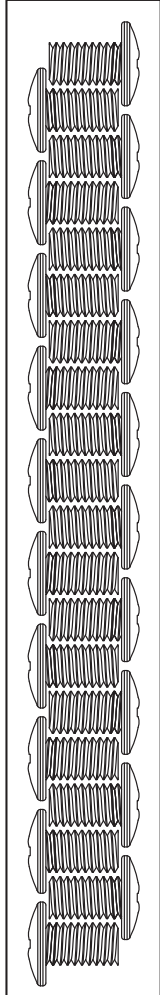

A M6x10 44pcs

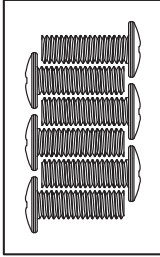
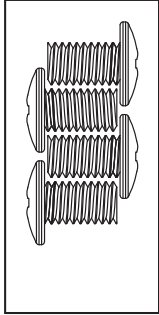

C M4x10 6pcs

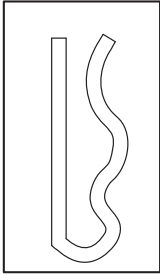

B Clip 2pcs

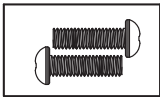

D M3x10 2pcs

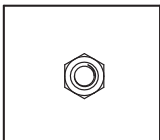

E M3 Nut 2pcs

Kezelőszervek

Tétel	Megnevezés	Funkció
A	Lángszabályozó	Az égőt a meggyújtáshoz töltsse fel gázzal (nyomja meg, állítsa „nagy lángra” és tartsa nyomva). A begyújtás után állítsa be az égőoldalak hőmennyiségét (forgatással).
G0	Gázpalack	Tüzelőszertartály
G1	Palackszelep	Leválasztó védőfelszerelés; (balra forgatva) nyitja a gázpalackot és (jobbra forgatva) zárja azt.
G2	A palackszelep menete	A gázpalack és a nyomáscsökkentő összekötése
G3	A nyomáscsökkentő hollandi anyája	(Balra forgatva) a gázpalack rákötése, és (jobbra forgatva) lekötése.
G4	Nyomáscsökkentő	Csökkenti a gáz nyomását.
G5	A nyomáscsökkentő csatlakozó menete	A nyomáscsökkentő és a gáztömlő összekötése
G6	Hollandi anya	A nyomáscsökkentő és a gáztömlő összekötése
G7	Gáztömlő	A gázt vezeti az égőbe.

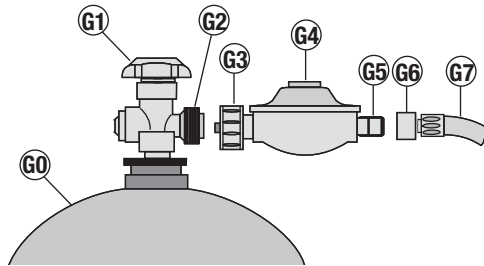

Funkció

A nyitott (G1) gázpalack-szelepnél és (A) lángszabályozónál gáz áramlik a (G7) gáztömlőn és a beállító elemen keresztül a (1) grillégység égőjébe.

Az égőoldalak hőteljesítményét a (A) lángszabályozóval lehet beállítani.

Alkalmazás

Rendeltetésszerű használat

A grill szabadban történő használatra való gázos grillkészülék. Akkor használja rendeltetésszerűen, ha kizárólag grillezhető ételek elkészítésére használja, és közben betartja a jelen útmutató összes előírását.

Csak magánhasználatra!

Nem rendeltetésszerű használat

Más, vagy a fentiekben túlmenő használat nem megengedett. Ez különösen érvényes a következő, a józan ésszel előrelátható, téves használatra:

- **A grillt ne üzemeltesse faszénnel, vagy más tüzelőanyaggal, csak cseppfolyósított gázzal (propán/bután).**
- **A grillt ne használja fazékban vagy serpenyőben történő főzéshez.**
- **Ne fűtsön a grilllel.**

A grillt ne használja textil vagy más anyagok, csak a grillezhető ételek hevítésére.

Szavatosság, és a felelősség kizárása

A grillező a tervezés kezdetekor érvényes, általános műszaki szabályok, és a **CE**-jelzés követelményeinek figyelembe vételével készült. A TÜV tanúsította és engedélyezte (bevizsgálati száma **CE-1008**). A grill a gyárat működőképés és biztonságtechnikailag kifogástalan állapotban hagyta el.

A grillre a vásárlás időpontjával kezdődő két éves időtartamra vállalunk szavatosságot. A szavatosság a feldolgozás hiányosságaira és a hibás alkatrészekre (égő, égőburkolat, grillrács, melegen tartó rács) terjed ki; és a nevezett alkatrészek cseréjére vonatkozik. A fuvar, a szerelés, az elhasznált alkatrészek cseréje és egyéb költségei nem tartoznak a szavatosság körébe.

Megszűnik a szavatosság, és minden felelősség az érintettre hárul, ha:



- ha a grillt nem rendeltetésszerűen használják.
- ha a grillt felismerhető sérüléssel, vagy hiányosan összeszerelve üzembe helyezik.
- ha a grillen műszaki módosításokat végeznek.
- ha olyan tartozékokat használnak, amelyek nincsenek kifejezetten erre a grillre engedélyezve (kétség esetén kérjük, forduljon a vevőszolgálathoz).
- ha nem a **LANDMANN GmbH & Co. Handels-KG**-től származó, eredeti alkatrészeket használnak.

Biztonsági tudnivalók

Az alkalmazott figyelmeztetések meghatározása

Ebben a leírásban a veszélyekre és fontos tudnivalókra a következő piktogramok és jelzőszavak hívják fel a figyelmet:

Biztonsági tudnivalók

Piktogram és jelzőszó	Utalás a következőre ...
 Veszély	... lehetséges veszély, amelynek súlyos személyi sérülés vagy anyagi kár lehet a következménye, ha a megnevezett teendőket nem végzik el.
 Figyelem	... lehetséges veszély, amelynek anyagi kár lehet a következménye, ha a megnevezett teendőket nem végzik el.

Alkalmazási tudnivalók

Piktogram	Utalás a következőre ...
	... a munkát elősegítő művelet, vagy hasznos tanács.



Veszély: „Forró felületek és alkatrészek”

Üzem közben a grill egyes alkatrészei, különösen a tűztál közelében, nagyon felforrósodnak.

A lehetséges következmények:

- Súlyos égési sérülések, ha megérinti a tűztálhoz közeli részeket.
- Tűz vagy parázlás, ha éghető anyagok találhatók a grill közelében.

Óvintézkedések a grillezés előtt:

- Úgy válassza meg a felállítási helyét, hogy:
- semmilyen éghető anyag se legyen és ne is kerülhessen a grill közelébe. Éghető anyagoknál a legkisebb távolság felül 2 m és oldalt 1 m. Nehezen meggyúló anyagoknál, pl. a ház falánál a legkisebb távolság 0,25 m.
 - a grill biztonságosan, elegendően nagy, sík felületen álljon. Üzem közben nem szabad eltolni.

Grillezés közbeni óvintézkedések:

- Viseljen grillező kesztyűt.
- Soha ne hagyja a grillet felügyelet nélkül. Különösen figyeljen oda, hogy gyerekek vagy háziállatok ne kerüljenek a grill közelébe.



Veszély „A gáz könnyen gyullad”

A cseppfolyósított gáz nagyon könnyen meggyullad, és robbanásszerűen ég.

A lehetséges következmények:

- A kiáramló gáz ellenőrizetlen meggyulladása esetén súlyos személyi sérülések és anyagi károk következhetnek be.

Óvintézkedések:

- A grillt csak a szabadban, és jó szellőzésnél használja.
- Védje a gázpalackot és gázvezetéket a közvetlen napsugárzástól és egyéb hőforrásoktól (max. 50 °C). Különösen a gázvezeték ne érintse a grillező forró alkatrészeit.
- **Mivel az égő közelébe kerülne, ne állítsa a gázpalackot az alsó lerakó tálcára.**
- Amikor meggyújtja a gázlángot, ne hajoljon a grillező felület fölé.
- Minden egyes használat után azonnal zárja el a palack szelepét (forgassa jobbra a palackszelepet).
- Soha ne hagyja a grillt felügyelet nélkül. Ha kialudt a láng, azonnal gyújtsa meg újra, vagy zárja el a gázpalackot.
- A gázpalack csatlakoztatása során gondoskodjon arról, hogy legalább 5 m-es körzetben ne legyen semmi, ami gyulladást okozhat.
- Különösen tilos a nyílt láng használata, a dohányzás, valamint (a szikrázás veszélye miatt) elektromos fogyasztók (készülékek, lámpák, csengők stb.) kapcsolása.
- Minden üzembe helyezés előtt ellenőrizni kell valamennyi gázkötés tömítettségét és sértetlenségét.
- Gondoskodjon a tömlő megfelelő cseréjéről, ha az üzemeltetés helyén érvényes nemzeti előírások ezt megkövetelik.

Porózussá vált vagy meghibásodott gázkötések esetén nem szabad üzembe helyezni a grillt. Ez érvényes pl. rovarok miatt eltömődött tömlőkre vagy szerelvényekre is, mivel ettől veszélyes lángvisszacsapás történhet.



Veszély „A gáz kiszorítja az oxigént”

A cseppfolyósított gáz nehezebb, mint az oxigén. Ezért a padlón gyűlik össze, és kiszorítja onnan az oxigént.

A lehetséges következmények:

- Oxigénhiány miatti fulladás áll be, ha megfelelő gázkoncentráció alakul ki.

Óvintézkedések:

- A grillt csak a szabadban, jó szellőzésnél és terepszint fölött használja (vagyis a terepszint alatti mélyedésekben nem).
- Minden egyes használat végén azonnal zárja el a palack szelepét.
- Soha ne hagyja a grillt felügyelet nélkül. Ha kialudt a láng, azonnal gyújtsa meg újra, vagy zárja el a gázpalackot.
- Minden üzembe helyezés előtt ellenőrizni kell valamennyi gázkötés tömítettségét és sértetlenségét.
- Gondoskodjon a tömlő megfelelő cseréjéről, ha az üzemeltetés helyén érvényes nemzeti előírások ezt megkövetelik.

Porózussá vált vagy meghibásodott gázkötések esetén nem szabad üzembe helyezni a grillt.

Ha hosszabb ideig nem használja, kösse le a gázpalackot, és tárolja előírászerűen:

- Tegye fel a gázpalack szelepére a záróanyagát és a védősapkát.
- Tilos a palackokat a terepszint alatti helyiségben, lépcsőházban, folyosón, átjáróban és épületek közötti járművel használt utakon, valamint azok közvetlen közelében tárolni.
- A gázpalackokat – üres állapotban is – mindig álló helyzetben kell tárolni!

Összeszerelés

Mielőtt hozzákezdene

Néhány tanács a grill gyors és eredményes összeszereléséhez:

- Ellenőrizze a szállítmány hiánytalanságát, azután rakja ki az egyes alkatrészeket jól áttekinthetően egy üres asztalra (fenntartjuk a kisebb, pl. az apró alkatrészeket tartalmazó zacskóra vonatkozó műszaki változtatások jogát).
- Ha a gondos gyári ellenőrzés ellenére valami hiányozna, vegye fel a kapcsolatot az ügyfélszolgálattal (lásd az utolsó oldalon). Gyorsan fogunk Önnek segíteni.

Válogassa szét az apró alkatrészeket, mivel a csavarok közül egyesek csupán minimális mértékben különböznek egymástól, és ezért könnyen összecserélhetők.

- Az összeszereléshez csak egy közepes méretű csavarhúzóra, és alkalmas csavarkulcsokra (villás-, csillag- vagy dugókulcsra) van szükség.
- A gázpalack bekötéséhez 17 mm-es kulcsnyílású villáskulcsra lesz szükség.

Csak kifogástalan, és jól illeszkedő szerszámokat használjon. A megkopott vagy nem illeszkedő szerszámmal nem tudja a csavarokat elég szorosan meghúzni, de olyan sérülést is okozhat, hogy elforgathatatlanná válnak.

- Mindig úgy szerelje be az összes kötőelemet (csavarokat, anyákat, stb.), ahogyan az a következő ábrákon látható. Ha valamelyik kötőelem elveszett, gondoskodjon a megfelelő pótlásáról. Csak így szavatolható a biztonságos és stabil szerkezet.
- Feltétlenül tartsa magát a megadott műveleti lépésekhez és az előírt sorrendhez!
- Az adott szerelési művelet előtt olvassa el végig a művelethez tartozó leírást, ahol a segítő tudnivalók sorát esetleg csak később találja meg.
-

Az összeszereléshez általában egy gyakorlatlan barkácsolónak sincs egy óránál hosszabb időre szüksége.

Az összeszerelés elvégzése

1. szerelési lépés

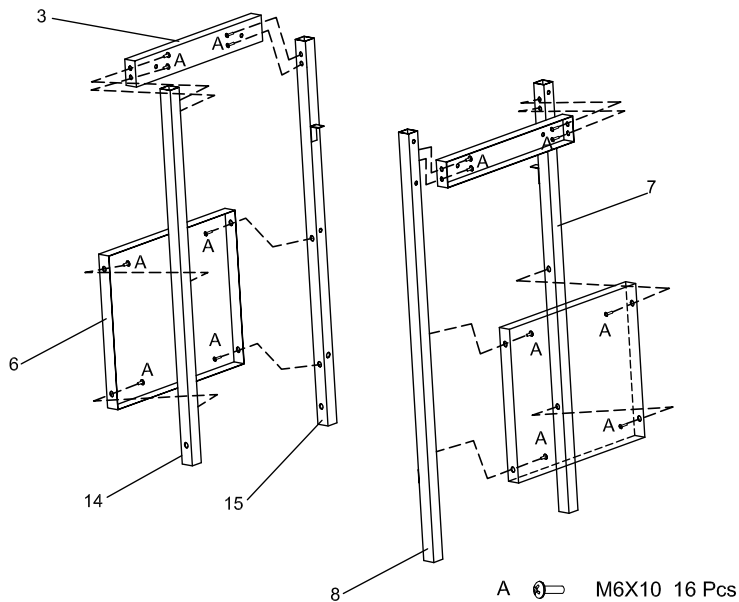

2. szerelési lépés

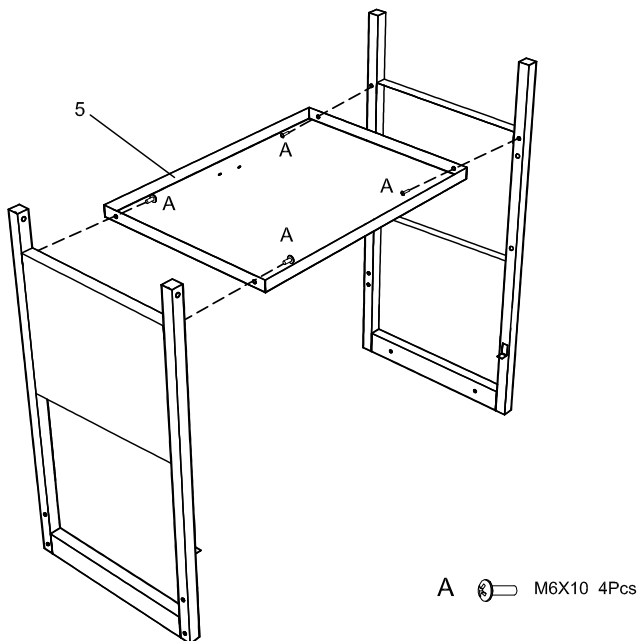

3. szerelési lépés

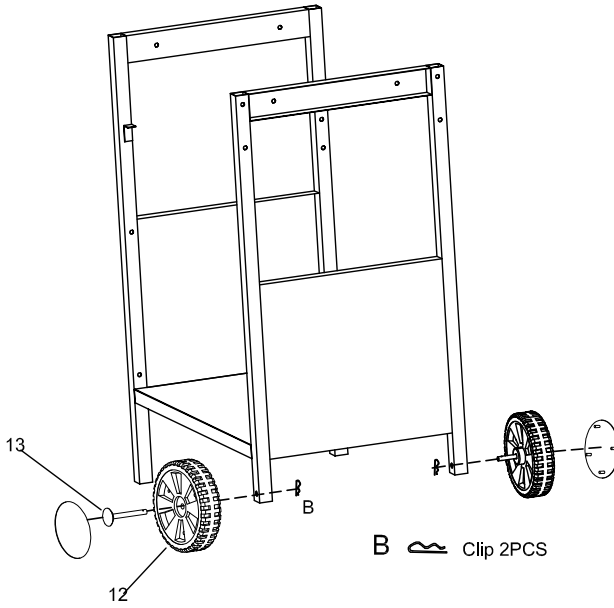

4. szerelési lépés

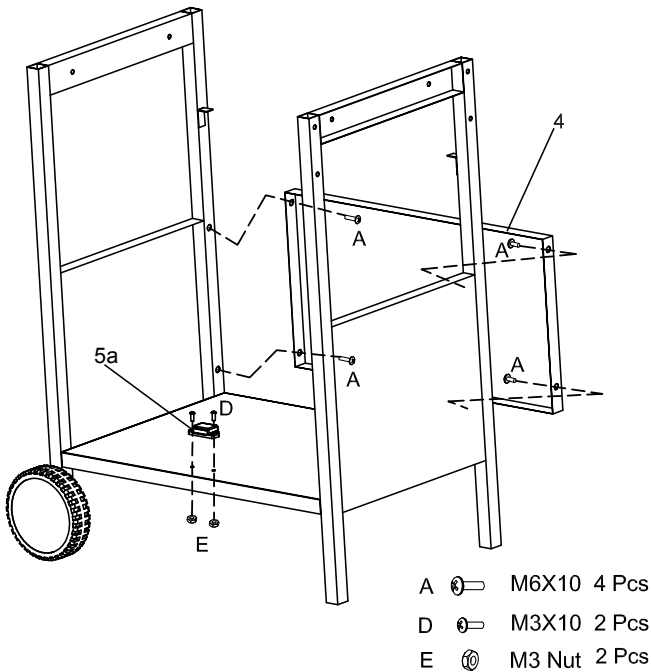

5. szerelési lépés

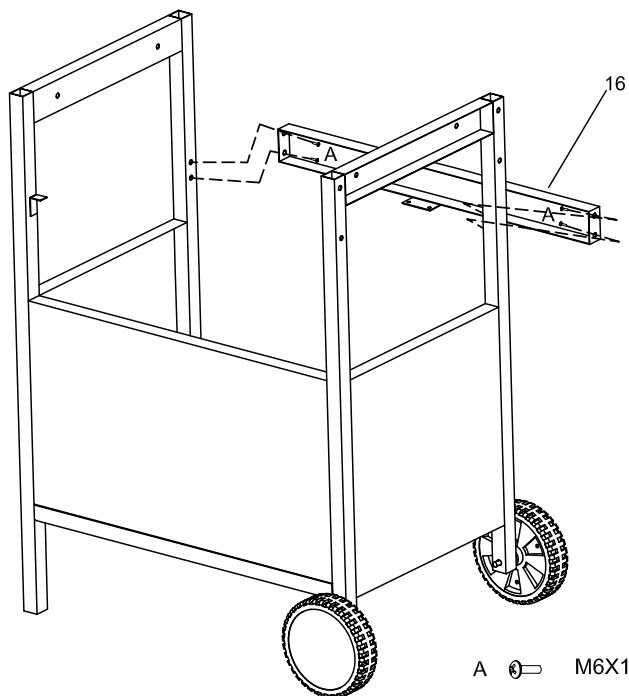

6. szerelési lépés

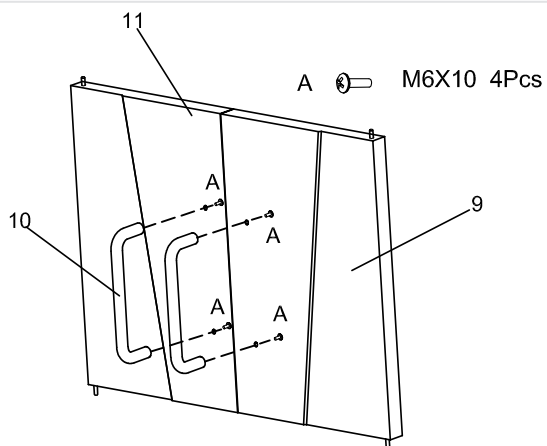

7. szerelési lépés

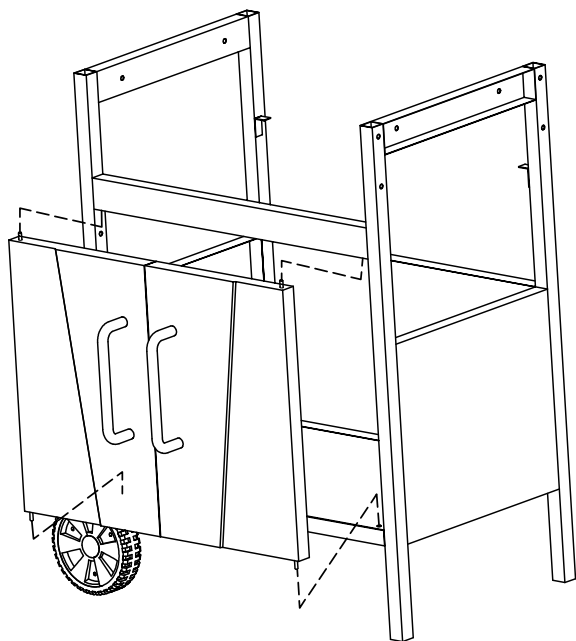

8. szerelési lépés

A  M6X10 8 Pcs

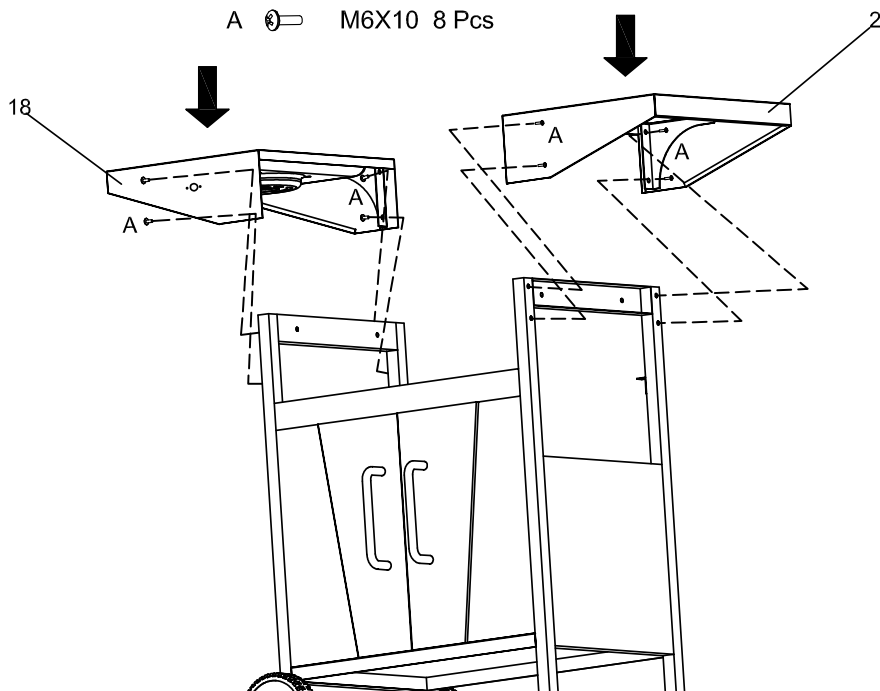

9. szerelési lépés

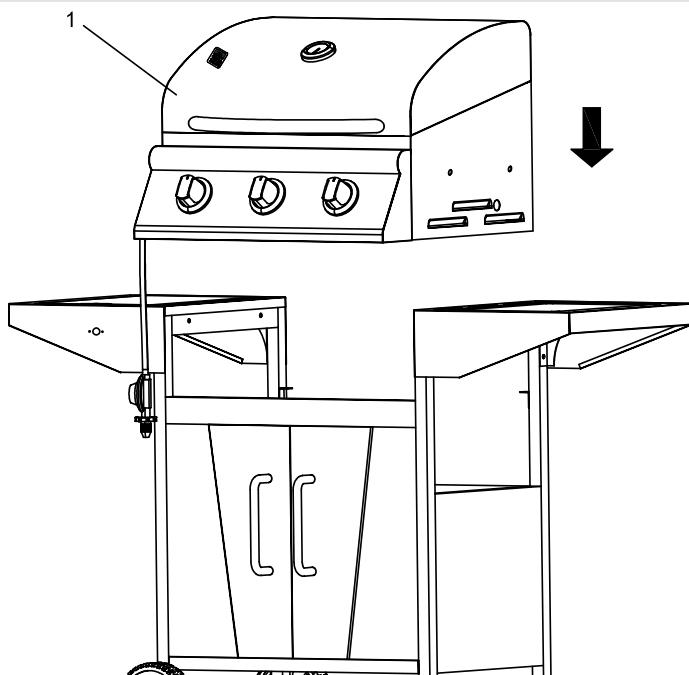

10. szerelési lépés

A  M6X10 4 Pcs

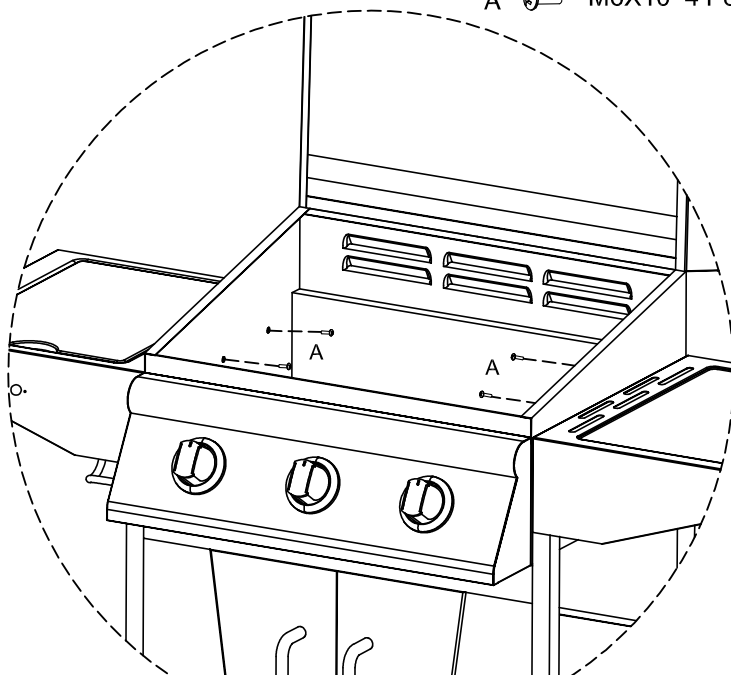

11. szerelési lépés

C  M4X10 2 Pcs

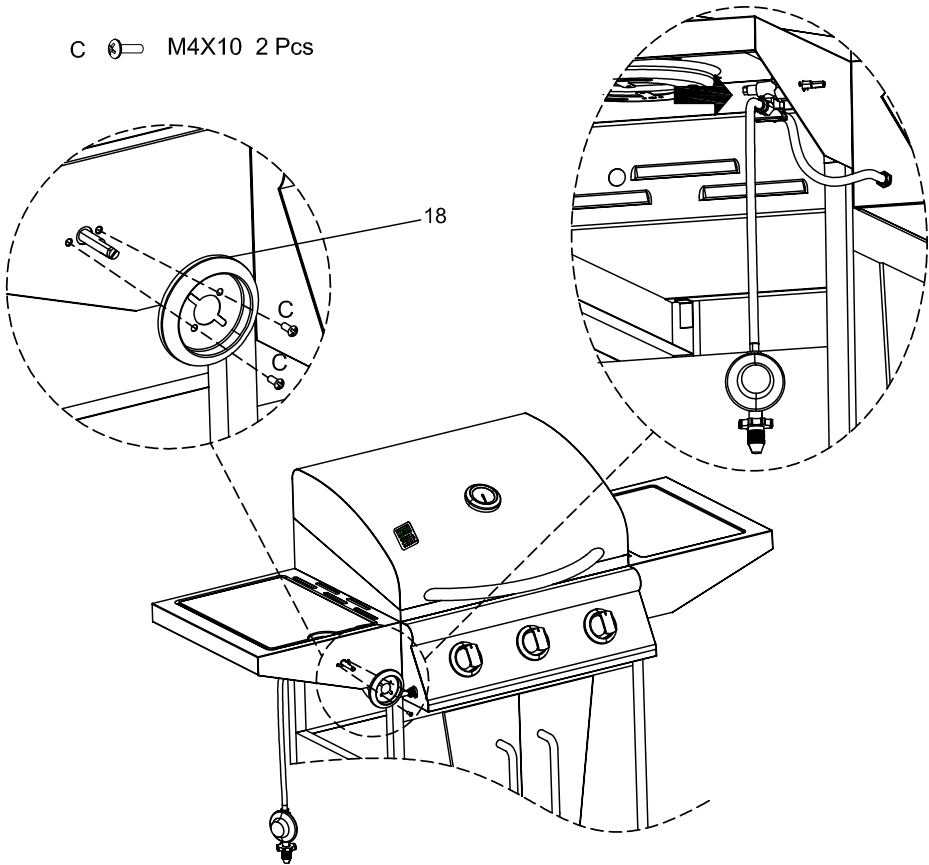

12. szerelési lépés

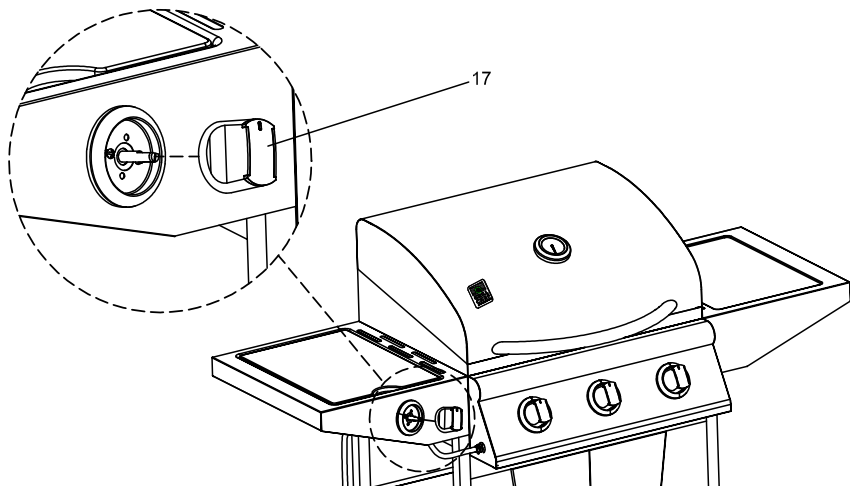

13. szerelési lépés

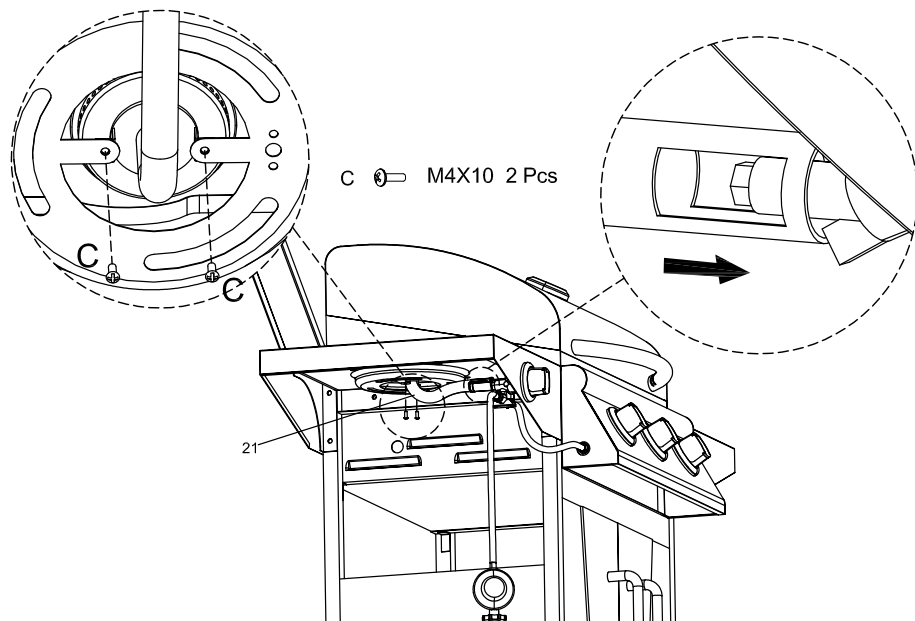

14. szerelési lépés

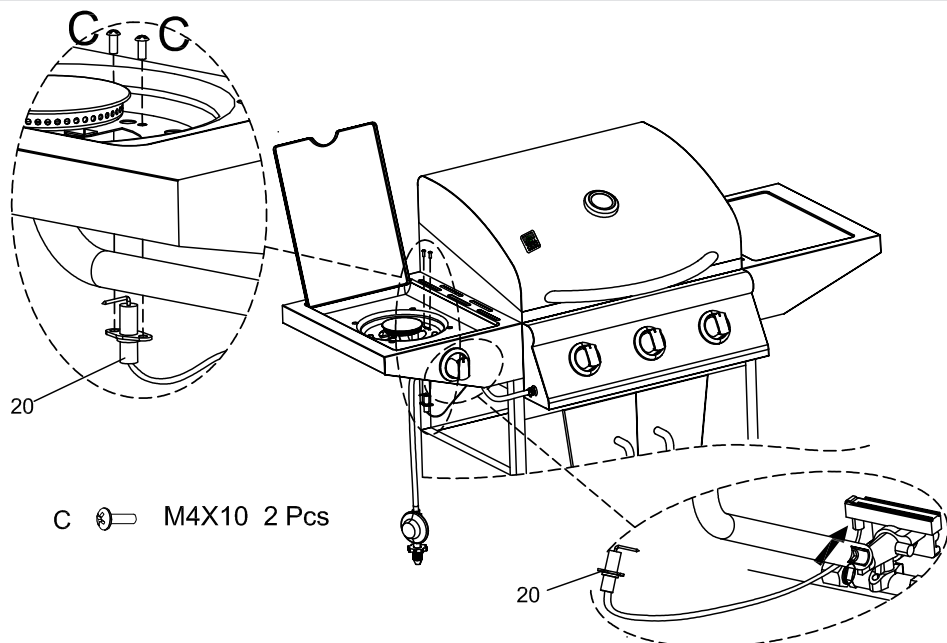

15. szerelési lépés

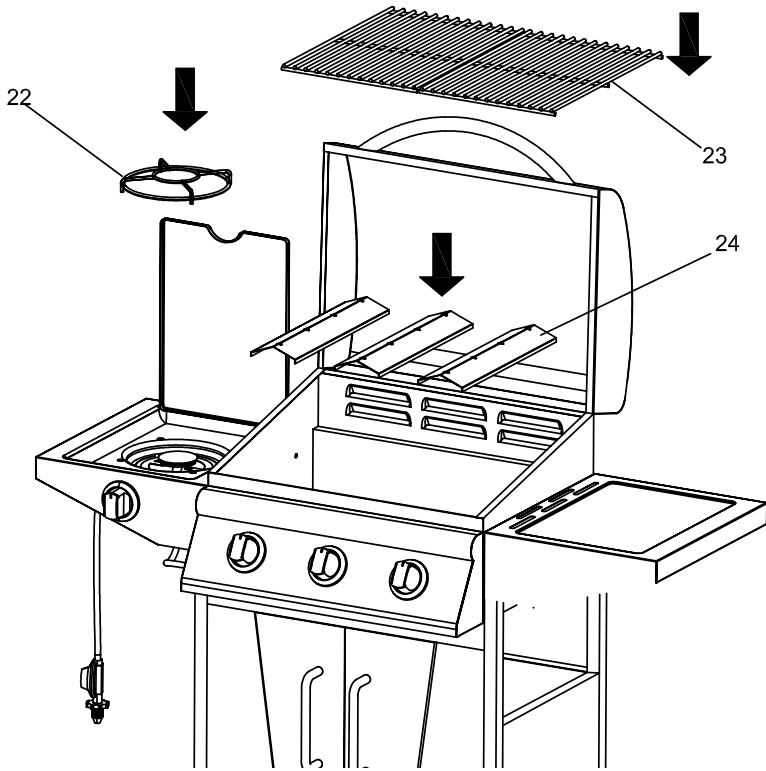

16. szerelési lépés

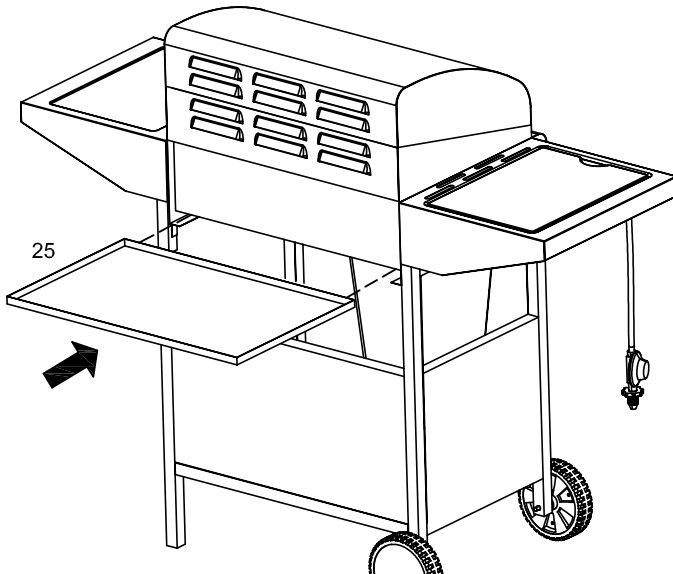

Gázipalack rákötése és lekötése

Szükséges alkatrészek és szerszámok

- 17 mm-es csavarkulcs (17 mm-es kulcsnyílású villáskulcs)
- Gázipalack
A szokásos, kereskedelemben kapható 3, 5 vagy 11 kg töltő súlyú Camping gázipalack (pl. szürke Camping propán gázipalack). Ezt megvásárolhatja építőanyag-telepen, vagy egy cseppfolyósított gázt árusító kereskedőnél.
Nyomáscsökkentő
Fixen beállított és C-engedélyezett, max. 1,5 kg/órás, 30 mbar üzemi nyomásra beállított, az alkalmazott gázipalackhoz illeszkedő nyomáscsökkentő. Ilyen nyomáscsökkentő a szakkereskedelemben is kapható.
- Szivárgásvizsgáló szer
- A szivárgásvizsgáló szerrel derítse fel a gázrendszer esetleges szivárgási helyeit. A szert megvásárolhatja az építőanyag-kereskedelemben, vagy a cseppfolyósított gázt árusító üzletekben. Kérjük, tartsa be a szivárgásvizsgáló szer kezelési utasítását.

A következő alkatrész a szállítási terjedelem része. Ez megfelel az adott ország szabványainak, ahová a LANDMANN cég a termékeit szállítja.

Gáztömlő

C-engedélyezett, megfelelő hosszúságú tömlővezeték, amely lehetővé teszi a vezeték megtörésmentes felszerelését.

A gázipalack rákötése



Veszély: „A kiáramló gáz meggyullad”

A cseppfolyósított gáz nagyon könnyen meggyullad, és robbanásszerűen ég.

A lehetséges következmények:

- A kiáramló gáz ellenőrizetlen meggyulladás esetén súlyos személyi sérülések és anyagi károk következhetnek be.

Óvintézkedések:

- A gázipalack csatlakoztatása során gondoskodjon arról, hogy legalább 5 m-es körzetben ne legyen semmi, ami gyulladást okozhat.
- Különösen tilos a nyílt láng használata, a dohányzás, valamint (a szikrázás veszélye miatt) elektromos fogyasztók (készülékek, lámpák, csengők stb.) kapcsolása.
- Gondoskodjon a tömlő megfelelő cseréjéről, ha az üzemeltetés helyén érvényes nemzeti előírások ezt megkövetelik.

1. Válasszon ki a grill számára alkalmas felállítási helyet. Gondoskodjon arról, hogy ...

- semmilyen éghető anyag se legyen és ne is kerülhessen a grill közelébe. Éghető anyagok legkisebb távolsága felül 2 m és oldalt 1 m, nehezen meggyúló anyagok legkisebb távolsága 0,25 m.
- a grill biztonságosan, elegendően nagy, sík felületen álljon. Üzem közben nem szabad eltolni.

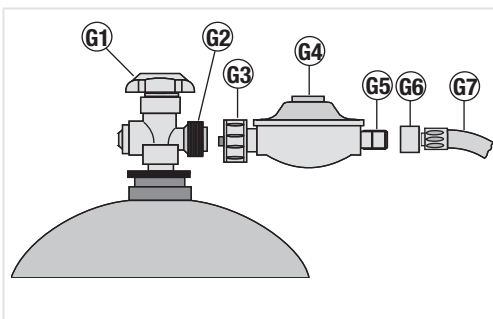

2. Állítsa a gázpalackot a grill mellé.
 - Soha ne fektesse le a gázpalackot és ne tegye az alsó lerakó tálcára.
 - A gáztömlőnek nem szabad sem megtörnie, sem megfeszülnie.
3. Ellenőrizze a palack (G2) szelepmenetéhez tartozó tömítés meglétét és előírászerű állapotát. Ne tegyen bele semmiféle kiegészítő tömítést.

4. Hajtsa rá a nyomáscsökkentő (G3) hollandi anyáját a palack (G2) szelepének menetére, és kézzel, balra forgatva húzza meg a (G3) hollandit. Ne használjon szerszámot, mert megsértheti a palack szelepének tömítését, és akkor többé már nem biztosított a megfelelő tömítettség.
5. Ellenőrizze a (G4) nyomáscsökkentő és a (G7) gáztömlő szoros illeszkedését. Forgassa ehhez a (G6) hollandi anyát egy 17 mm-es villáskulccsal.
6. Azonos módon ellenőrizze a (G7) gáztömlő és a (mellő takarólemez alatti) beállító elem közötti összeköttetést.
7. Nyissa meg a palack szelepét (G1, forgassa balra), azután ellenőrizze a kereskedelemben kapható szivárgásvizsgáló szerrel, hogy valamennyi kötés jól tömített legyen.
 - Vegye figyelembe a szivárgásvizsgáló szer útmutatóját!
 - A nyílt lánggal történő tömítettségellenőrzés nem megengedett. A hallás útján végzett tömítettségellenőrzés nem biztonságos.
 - Ha tömítetlenséget észlel, azonnal zárja el a palack szelepét (jobbra forgatva), majd ezt követően húzza utána a nem megfelelően tömítő kötések, vagy cserélje ki a tömítetlen részt. Ismételje meg a tömítettség ellenőrzését.
8. Zárja el a palack szelepét (G1, jobbra forgatva), ha nem akar azonnal grillezni.

A gázpalack lekötése

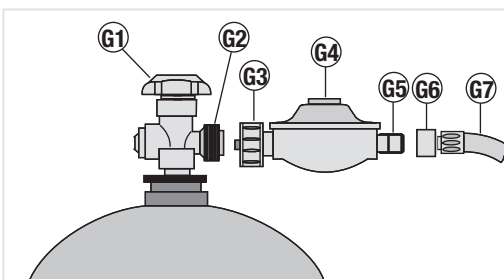

1. Zárja el a palack szelepét (G1, jobbra forgatva).
2. Forgassa el a nyomáscsökkentő (G3) hollandi anyáját kézzel jobbra, azután húzza le a (G4) nyomáscsökkentőt a palack szelepének (G2) menetéről.

3. A (G4) nyomáscsökkentőt a (G7) gáztömlővel tegye el a grill alá. Ügyeljen arra, hogy a gáztömlő ne törjön meg.
4. Tárolja a gázpalackot előírászerű módon:
 - Tegye fel a gázpalack szelepére a záróanyagát és a védősapkát.
 - Tilos a palackokat a terepszint alatti helyiségben, lépcsőházban, folyosón, átjáróban és épületek közötti járművel használt utakon, valamint azok közvetlen közelében tárolni.
 - A gázpalackokat – üres állapotban is – mindig álló helyzetben kell tárolni!

Kezelés

A grill üzembe helyezése



Használat előtt alaposan, meleg, szappanos vízzel mossa meg a (23) grillrácsot és hagyja jól megszáradni. Ezután a felső oldalát kenje be étolajjal. A grillezett étel ettől kevésbé ragad a grillrácsra.

1. Ellenőrizze, hogy ...
 - semmilyen éghető anyag se legyen és ne is kerülhessen a grill közelébe. Éghető anyagoknál a legkisebb távolság felül 2 m és oldalt 1 m. Nehezen meggyúló anyagoknál a legkisebb távolság 0,25 m.
 - a grill biztonságosan, elegendően nagy, sík felületen álljon. Üzem közben nem szabad eltolni.
2. Ellenőrizze, hogy ...
 - minden (A) lángszabályozó a „-“ (ki) állásban van.
 - a grill teljesen összeszerelt állapotban van, és nem észlelhető rajta semmilyen hiányosság.
 - fel van téve a (24) lángburkolat és a (23) grillrács.
 - a grillégység (1) fedele nyitva.
 - a (25) zsírfogó lemezt kb. 10 mm vastagon megtöltötte tiszta, szívóképes, nem éghető anyaggal, amely fel tudja szívni a lecsöpögő zsírt (pl. száraz, laza és tiszta homok). Egyébként a lecsöpögő zsír éghet. Semmi esetre se használjon éghető anyagokat, mint a faforgács, macskaalom vagy hasonlók.

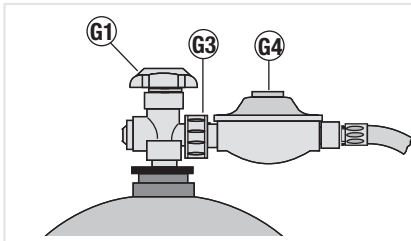

3. Ellenőrizze a (G4) nyomáscsökkentő (G3) hollandi anyjának szoros illeszkedését. Forgassa ehhez a (G3) hollandi anyát kézzel balra.
4. Nyissa meg a palack szelepét (G1, balra forgatva).
5. Ellenőrizze, hogy a gázrendszer tömített legyen. Ha nem, akkor azonnal forgassa a (G1) palackszelepét jobbra (zárja el).

A következő lépések közben ne hajoljon a grill fölé, maradjon távol.

6. Nyomja meg a bal (A) lángszabályozót és forgassa nagyjából ¼ fordulatnyit az óramutató járásával ellentétes irányba, amíg a rugó halk kattanását meg nem hallja.
7. Tartsa ebben a helyzetben megnyomva 3 – 5 másodpercig, hogy gáz áramolhasson a bal égőbe.
8. Forgassa a lángszabályozót mintegy fél fordulatnyit az óramutató járásával ellentétes irányba, amíg a rugó kattanását meg nem hallja.
9. Ha az égőben nem gyullad meg a gáz, várjon három percet és ismételje meg a 6. ... 8. lépést.
10. Nyomja meg a (A) bal lángszabályozót, azután forgassa a „Max.” (nagy láng) helyzetbe.
11. Nyomja meg a (A) középső lángszabályozót, forgassa „Max.” (nagy láng) állásba és tartsa lenyomva, amíg a középső égőben a gáz be nem gyullad. A középső és az azt követő égő meggyújtásához a bal égő kielégítő gázlángjára van szükség.
Zárja le a grillégység (1) fedelét, és hagyja a grillt teljes teljesítményen felfűteni. A legelső használatkor a grillt étel nélkül kb. 30 percig kell hevíteni, hogy az élelmiszerekkel összeférhető lakkozás kieményedjen (mint minden sütőnél).
12. Ha felhevítette a grillrácsot, forgassa a lángszabályozót a kívánt hőteljesítményre (lángnagyságra).
Nem javasoljuk a grill teljes hőteljesítménnyel történő hosszabb üzemeltetését, mivel a ház nagyon felforrósodik és megsérülhet.
13. Most már felteheti a grillezni kívánt ételt. Ajánlatos eközben grillező, vagy egyéb, a hőtől védő kesztyű viselése.

A grill üzemen kívül helyezése

1. Zárja el a gázpalack szelepét (G1, jobbra forgatva).
2. Forgassa a (A) lángszabályozót „*” (ki) állásba.
3. Várja meg, amíg minden alkatrész lehűl, ezután tisztítsa meg az összes elszennyeződött alkatrészt.
4. Zárja le a grill egység (1) fedelét.
5. Ha hosszabb ideig nem használja:
 - Kösse le a gázpalackot (lásd „A gázpalack lekötése” című fejezetben).
 - Tárolja a grillt száraz helyen.

Tisztítás

Grill

Annak érdekében, hogy hosszú időn keresztül tudjon örülni a grilljének, mosogatószerrel, kefével és törlőruhával tisztítsa meg minden használat után – miután minden alkatrésze lehűlt. Később, ha a szennyeződés rászáradt, sokkal nagyobb munka lesz.



Figyelem: „Az égőn lévő gyújtógyertya elgörbülhet”

Az égőn lévő gyújtógyertya tisztítás közben elgörbülhet vagy eltörhet.

A lehetséges következmények:

- Az égő többé nem gyújt be.

Óvintézkedések:

- Az égő környékét különleges óvatossággal tisztogassa.

Gázrendszer

A (mellső takarólemez alatti) beállító elemen lévő gázfűvókát szükség esetén egy túvel lehet megtisztogatni. Az összes többi, gázt vezető alkatrészt csak szakember tisztíthatja.

A beállító elemet semmi esetre se szerelje szét!

Karbantartás

A grill nem igényel karbantartást. Ennek ellenére rendszeres időközönként ellenőrizni kell. Az időközök a használat gyakoriságához és a grill használatának környezeti viszonyaihoz igazodnak.

Grill

- Ellenőrizze (szemrevételezéssel), hogy a grill összes alkatrésze meglegyen, és fel legyen szerelve.
- Ellenőrizze az összes összeköttetés meglétét és szilárd meghúzását, adott esetben húzza meg őket.

Gázrendszer

A gázrendszert minden alkalommal meg kell vizsgálni, ha gázpalackot köt rá (lásd a „Gázpalack rákötése és lekötése” című fejezetet).

Gondoskodjon a tömlő megfelelő cseréjéről, ha az üzemeltetés helyén érvényes nemzeti előírások ezt megkövetelik.

A környezetvédelemmel kapcsolatos tudnivalók és az ártalmatlanítás tennivalói

Maradék anyagok



VESZÉLY: Tűzveszély a forró maradék anyagok ártalmatlanításakor

A maradék anyagokat csak a teljes lehűlésüket követően és csak az erre tervezett fém edényekbe ártalmatlanítsa. Tartsa be az üzemeltetés helyén érvényes rendelkezéseket.

Grill

A grill használata közben ügyeljen a tisztaságra.

A grill ártalmatlanításához szedje szét azt az alkatrészeire. A fémét és műanyagot adja át újrahasznosításra. Tartsa be az üzemeltetés helyén érvényes rendelkezéseket.

Hibakeresés és az üzemzavarok elhárítása

Ha a kielégítő gondosság és szakszerű gondozás ellenére bekövetkezne a készülék üzemzavara, ez a fejezet segít a hiba elhárításánál.

Üzemzavar	A hiba oka	Elhárítás
Gázszag jelentkezik	Szivárgás a gázrendszerben	<ol style="list-style-type: none">1. Azonnal zárja el a palack szelepét (G1, jobbra forgatva).2. Akadályozza meg mindenféle láng vagy szikra keletkezését (ne kapcsoljon be semmilyen villamos készüléket).3. Húzza meg a gázrendszer valamennyi menetes kötését.4. Ellenőrizze a gáz vezetésére szolgáló valamennyi alkatrész külső épségét, cserélje ki a meghibásodott elemeket eredeti gyári pótalkatrészre.5. Szivárgáskereső szerrel ellenőrizze a tömítettséget.
Az égő nem gyullad	Kiürült a gázpalack	Cserélje ki a gázpalackot.
	A gázpalack szelepe zárva van	Forgassa balra a gázpalack (G1) szelepét.
	A (mellső takarólemez alatti) beállító elem fúvókája nem nyúlik bele az égőcsőbe	Szemrevételezéssel ellenőrizze, adott esetben állítsa be a fúvókákat és a csatlakozó csöveket.
	A gyújtógyertya és az (5) égőn (grillegység) lévő gázkivezető nyílás közötti távolság nincs rendben	Szemrevételezéssel ellenőrizze, adott esetben helyesbítse.
	A (mellső takarólemez alatti) beállító elem fúvókája eltömődött	Szerelje le a mellső takarólemezt, tűvel tisztítsa ki a beállító elem fúvókáját.
	A gázrendszerben valami más eltömődött	Szakemberrel tisztíttassa ki a gázrendszert.
A grillnél a hőmérséklet túl alacsony	Túl rövid volt a felfűtés	Zárja le a (1) fedelet (grillegység), aztán állítsa a lángszabályozót a Max. helyzetbe.
	Eltömődött az (1) égő (grillegység) gázkivezető nyílása	Szüntesse meg az égő dugulását.

Üzemzavar	A hiba oka	Elhárítás
Kilobbanás vagy bugyborékoló zaj	Lángvisszacsapás az égőben lévő dugulás miatt	<ol style="list-style-type: none">1. Azonnal zárja el a palack szelepét (G1, jobbra forgatva).2. Várjon három percig, azután helyezze a grillt ismét üzembe.3. Ha az üzemzavar ismét jelentkezik, az égőt ki kell szerelni és meg kell tisztítani.

Használati utasítás cseppfolyósított gázt tartalmazó palackokhoz

Üzemeltetési utasítás palackozott cseppfolyósított gázzal működő berendezésekhez

(kivéve a hajtógázos palackokat és a hajtógázos palackkal működő berendezéseket)

1. A cseppfolyósított gáz tulajdonságai

A cseppfolyósított gáz (propán, bután és ezek elegye) **nagymértékben gyúlékony**, színtelen, érezhető szagú gáz. Nehezebb a levegőnél és a környezeti levegővel akár csak kismértékben keveredve is gyúlékony. **Vigyázat:** a kontrollálatlanul kiáramló gáz **belobbanhat** vagy **robbanhat**.

A cseppfolyósított gáz a palackban nyomás alatt van. Óvja a 40 °C feletti felmelegedéstől! Magas hőmérsékleten, különösen tűz hatására, fennáll a kontrollálatlan **gázömlés**, akár a **palackrepedés** veszélye.

2. Üzemzavar és tömítetlenség esetén követendő magatartás:

tűz esetén:

(pl. gázszag, szivárgási zaj):	(épületben/járműben) emellett:	Értesítse a tűzoltóságot ☎ 112!	
Azonnal zárja el a palack szelepét (az óramutató járásával megegyező irányban)! A nyílt lángot oltsa el! Hívjon szakembert!	Ne dohányozzon! Ne működtessen semmilyen elektromos kapcsolót! Ne telefonáljon!	Nyissa ki az ablakokat és ajtókat! A tömítetlen palackokat azonnal vigye a szabadba! Hagyja el az épületet/járművet!	Hívja fel a figyelmet a cseppfolyósított gáz tartalmazó palackok jelenlétére! Amennyiben lehetséges, távolítsa el a palackokat a tűzveszélyes területről vagy vészhelyzetben hűtse őket vízzel.

3. A palackozott cseppfolyósított gázzal működő berendezések üzemeltetése

A palackozott cseppfolyósított gázzal működő berendezéseket csak szakég telepítheti, helyezheti üzembe, módosíthatja és ellenőrizheti.

Iparserű alkalmazási területen a palackozott cseppfolyósított gázzal működő berendezéseket betanított személynek kell beállítania és szakértőnek ill. meghatározott palackos berendezéseknél a vállalat által megbízott személynek kell ellenőriznie (BGV D 34 balesetvédelmi előírás).

A palack álljon egyenesen. Fekvő helyzetben csatlakoztatott palackoknál lobbanásveszély áll fenn.

Üzemeltetéskor és egy esetleges üzemzavar esetén az üzemeltetőnek gondosan követnie kell a cseppfolyósított gázzal működő fogyasztók kezelési utasítását. A palackozott cseppfolyósított gázzal működő berendezések üzemeltetője köteles meggyőződni arról, hogy a berendezés első üzembe helyezése előtt ill. módosítása után szakég (iparszerűen használt berendezéseknél az adott szakmai terület illetékes szakértője) ellenőrizte és igazolta az előírás szerinti állapotot. Az ellenőrzés igazolásait az üzemeltetőnek meg kell őriznie.

Hosszabb üzemben kívül helyezéskor a szelepeket a készülékek lezárószelepétől kezdve a palack szelepéig le kell zárni. Üjből üzembe helyezéskor a szelepeket a palack szelepétől kezdve a készülékek lezárószelepéig ki kell nyitni.

A nagy palackok tárolóhelyiségében és **a nagy palackos berendezések** közelében tilos a dohányzás és a nyílt láng használata. A tárolóhelyiség ill. a palackszekrény szellőző nyílásait szabadon kell tartani.

Legyenek kihelyezve figyelmeztető jelzések.

A cseppfolyós gáz üzemeltető általi átfejtése **tilos!**

4. Palackcsere

Palackcserekor a szabályozócsatlakozót csak akkor lazítsa meg, ha a palack szelepét teljesen elzárta (az óramutató járásával megegyező irányban). A nyomáscsökkentőt jól tömített módon kell csatlakoztatni. Ügyeljen rá, hogy a helyén legyen a tömitőgyűrű (lásd a vázlatot) **Figyelem: balmenetes!** A szabályozócsatlakozás tömítettségét minden palackcsere után habképző szerrel (pl. szappanos vízzel) ellenőrizni kell.

Többpalackos berendezésnél: zárja el a tartály csatlakozóvezetékének elzárószelepét, az átkapcsolót kapcsolja le a palackra.

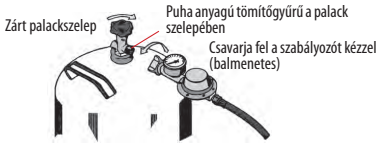
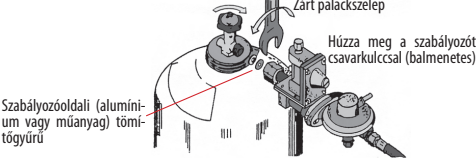
Kis palack szabályozócsatlakozója (5 és 11 kg névleges úrtartalom)	Kis palack szabályozócsatlakozója (33 kg névleges úrtartalom)
	

5. Cseppfolyós gáz palackos berendezéseinek biztonságtechnikai felügyelete

A cseppfolyósított gáz berendezéseit időszakos ellenőrzésnek kell alávetni. Az üzemeltető köteles elvégezteni az ellenőrzéseket:

Épületekben fixen telepített, max. 11 kg névleges úrtartalmú gázberendezéseknél:	5 évente szakcéggel
Épületekben fixen telepített, 22 ... 33 kg névleges úrtartalmú gázberendezéseknél:	10 évente szakcéggel
Iparserű alkalmazási területeken a BGV D 34 balesetvédelmi előírás szerint, a berendezés jellegétől függően:	4 évente / 2 évente / évente
Magáncélú és iparszerűen használt járművek gázberendezéseinél:	2 évente
Magáncélú hajók gázberendezéseinél:	2 évente

A kopásnak kitett alkatrészeket (pl. szabályozó, tömlők) adott esetben ki kell cserélni.

6. Szállítás és tárolás

A cseppfolyósított gáz tele és üres palackjait csak zárt és védett szeleppel (záróanya és -sapka) szabad szállítani és tárolni, elkerülendő a szelep sérülését és a gázömlést.

Járműben szállításkor ügyelni kell a raktér jó szellőzésére. A palackokat biztosítani kell a szállítás közben nem szándékos (véletlen) helyzetváltoztatás ellen.

A palackokat – üresen is – csak jól szellőző helyen, állva szabad tárolni. Tilos a palackokat a terepszint alatt (pl. pincében, aknában), lépcsőházban, folyosón, átjáróban, vészkijáratban, mentési úton és épületek közötti járművel használt utakon, valamint azok közvetlen közelében tárolni. Egy lakásban legfeljebb két kis palack tartható – de csak külön helyiségben (hálószobában nem).

Megfelelőségi nyilatkozat

- D EG Konformitätserklärung
- GB EG Declaration of Conformity
- F Déclaration de Conformité CE
- NL EC Conformiteitsverklaring
- E Declaracion CE de Conformidad
- P Declaração de conformidade CE
- S EC Konformitetsförklaring
- FIN EC Yhdenmukaisuusilmoitus
- N EC Konfirmitetserklæring
- RU EC Заявление о конформности
- HR Izjava o Konformnosti CE

- RO Declarație de conformitate CE
- TR AT Uygunluk Deklarasyonu
- GR EC Δήλωση περί της ανταπόκρισης
- I Dichiarazione di conformità CE
- DK EC Overensstemmelseserklæring
- CZ EU prohlášení o konformitě
- H EU Konformkijelentés
- SIU EU Izjava o skladnosti
- PL Oświadczenie o zgodności z normami Europejskiej Wspólnoty
- SK Vyhásenie EU o konformite



Der Unterzeichnende erklärt im Namen der Firma die Übereinstimmung des Produktes.

The undersigned declares in the name of the company that the product is in compliance with the following guidelines and standards.

La soussigné déclare au nom de l'entreprise la conformité du produit avec les directives et normes suivantes.

De ondertekeenaar verklaart in naam van de firma dat het product overeenstemt met de volgende richtlijnen en normen.

El abajo firmante declara, en el nombre de la empresa, la conformidad del producto con las directrices y normas siguientes.

O signatário declara em nome da firma a conformidade do produto com as seguintes directivas e normas.

Undertecknad förklarar i firmans namn att produkten överensstämmer med följande direktiv och standarder.

Allekirjoittanut ilmoittaa liikkeen nimissä, että tuote vastaa seuraavia direktiivejä ja standardeja.

Undertegnede erklærer på vegne av firmaet at produktet samsvarer med følgende direktiver og normer.

Подписавшийся подтверждает от имени фирмы что настоящее изделие соответствует требованиям следующих нормативных документов.

Ovim izjavljujemo da u daljnjem tekstu opisani proizvod na osnovu njegovog koncipiranja i načina gradnje, kao i od Landmann-Peiga u prodaju puštena izvedba odgovara poznatim, osnovnim sigurnosnim i zdravstvenim zahtjevima EG smjernica.

Subsemnatul declară în numele firmei că produsul corespunde următoarelor directive și standarde.

Imzalayan kişi, firma adına ürünün aşağıda anılan yönetmeliklere ve normlara uygun olduğunu beyan eder.

Εν ονόματι της εταιρείας δηλώνει ο υπογεγραμμένος την συμφωνία του προϊόντος προς τους ακόλουθους κανονισμούς και τα ακόλουθα πρότυπα.

Il sottoscritto dichiara a nome della ditta la conformità del prodotto con le direttive e le norme seguenti.

På firmaets vegne erklærer undertegnede, at produktet imødekommer kravene i følgende direktiver og normer.

Ni e podepsaný jménem firmy prohla uje, e výrobek odpovídá následujícím směrnici a normám.

Az aláíró kijelenti, a cég nevében a termék megegyezését a következő irányvonalakkal és normákkal.

Podpisani izjavljam v imenu podjetja, da je proizvod v skladnosti s slede čimi smernicami in standardi.

Niżej podpisany oświadcza w imieniu firmy, że produkt jest zgodny z następującymi wytycznymi i normami.

Podpisujući zázavne prehlasuje v mene firme, že tento výrobek je v súlade s nasledovnými smernicami a normami.

98/37/EG

89/686/EWG

73/23/EWG

87/404/EWG

97/23/EG

R&TTED 1999/5/EG

89/336/EWG

2000/14/EG: LWM.....dB(A); LWA.....dB(A)

90/396/EWG

90/396/EWG

DIN EN 498 (Oktober 2009)

Osterholz-Scharmbeck, den 18.10.2011

Jens Keil



LANDMANN GmbH & Co. Handels-KG
Am Binnenfeld 3 - 5
D - 27711 Osterholz – Scharmbeck
e-mail: ohz@landmann.de
Internet: www.landmann.com

Forródrót

Hétfőtől csütörtökig 8:00 és 16:45 óra között
Pénteken 8:00 és 15:30 óra között
Tel.: +49 – 4791 – 308 - 59 vagy 16
Fax: +49 - 4791 - 308 - 36