



Összeszerelési és használati útmutató a 9237386 termékszámú gáz grillsütőhöz



A használat előtt kérem olvassa el!

Az útmutató előírásainak figyelmen kívül hagyása meghibásodáshoz, valamint tárgyi és személyi sérüléshez vezethet.

Kérjük olvassa el az útmutató megfelelő fejezetét mielőtt összeszerelné vagy üzembe helyezné a grillsütőt! A megadott sorrendben kövesse a munkafolyamat lépéseit és vegye figyelembe a biztonsági rendelkezéseket!

A használati útmutató a termék része. Tartsa mindig a grillsütő közelében és adja át minden egyes felhasználónak!

Tartalomjegyzék	
Szállított alkatrészek listája	3
Robbantott ábra	4
Csavarkészlet	5
Használathoz szükséges alkatrészek	6
Funkció	6
Alkalmazás	7
Szavatosság és jótállási nyilatkozat	8
Biztonsági rendelkezések	9
Az alkalmazott előírások definíciója	9
VÉSZHELYZET: forró felületek és alkatrészek	10
VÉSZHELYZET: A gáz könnyen lángra lobban	11
VÉSZHELYZET: A propán/bután gáz kiszorítja az oxigént	12
Összeszerelés	13
Mielőtt elkezdené	13
Az állvány felállítása	14
Elülső üveglap felszerelése	16
Oldalsó asztalkák felszerelése	16
Zsírgyűjtő tálca felszerelése	17
Fedél és a tűztál felszerelése	17
Égőcsövek kiosztása	18
Égő felszerelése	19
Hőérzékelő felszerelése	20
Ablak felszerelése	21
Fedél felszerelése	21
Grillrostély feltétele	22
Gázpalack csatlakoztatása	23
Gázpalack leszerelése	24
Használat	25
A grillsütő üzembe vétele	25
A grillsütő üzemen kívül helyezése	26
Tisztítás	27
Karbantartás	28
Környezetvédelmi előírások és hulladék eltávolítási intézkedések	28
Hibakeresés és problémamegoldás	29
Műszaki adatok	31
Használati útmutató a cseppfolyósított gáz-palackhoz	32
Megfelelőségi nyilatkozat	33
Garancialevél	34







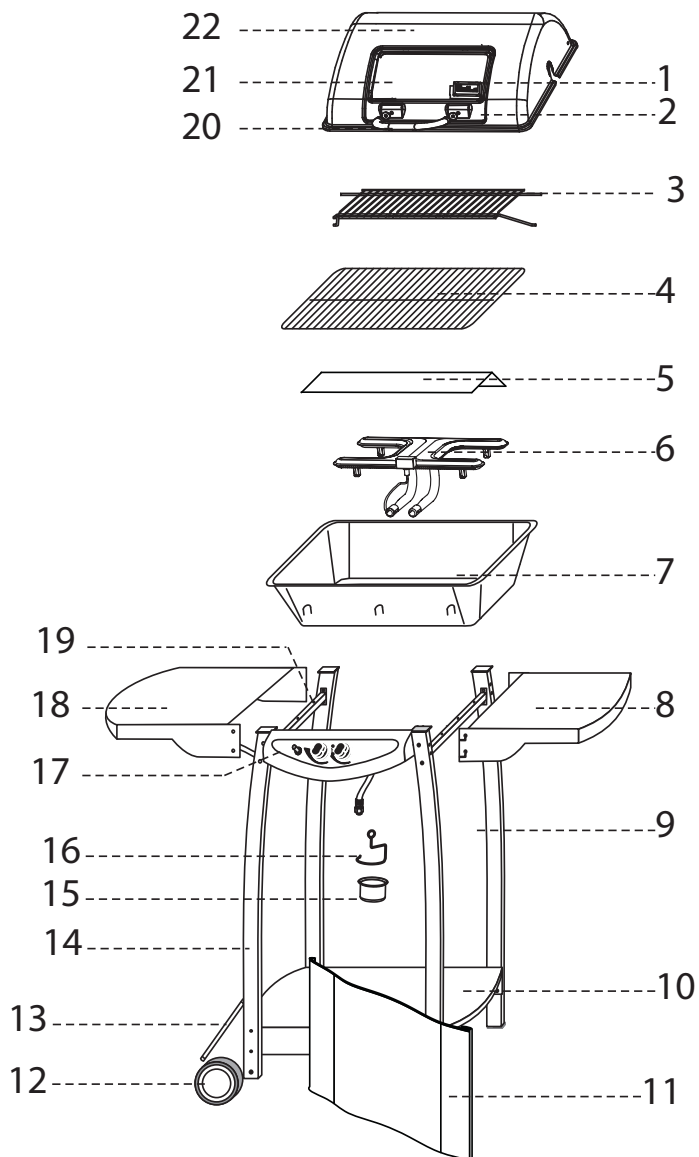





Szállított alkatrészek listája

Azo- nosító jel	Meny- nyiség	Megnevezés	Azo- nosító jel	Meny- nyiség	Megnevezés
1	1	Hőmérő	M1	8	M5-ös anya
2	1	Ablakkeretek	M2	12	M6-os anya
3	1	Melegítő rostély	M3	2	M8-as anya
4	1	Grill rostély	S1	6	M5 x 10 mm-es csavar
5	1	Tűzvédő rostély	S2	8	M5 x 30 mm-es csavar
6	1	Gázégő	S3	8	Távtartóval ellátott M6 x 30 mm-es csavar
7	1	Tűztál	S4	4	M6 x 45 mm-es csavar
8	1	Jobboldali polc	S5	4	4 x 10 mm-es lemezcsavar
9	2	Támasztóláb	U1	2	Ø20x16-es hőszigetelő alátét
10	1	Alsó tartólemez	B1	2	Ø4 x 35 mm-es csap
11	1	Elülső feszítőlemez	B2	4	Ø10 x 10-ID Ø7 mm-es távtartó a tűztálhoz
12	2	Kerék és keréksapka	F1	2	Biztosító szeg
13	1	Tengely			
14	2	Kerekes láb			
15	1	Zsírgyűjtő tálka			
16	1	Kampó a zsírgyűjtő tálkához			
17	1	Elülső üveglap gyárilag beszerelt Piezoelektromos gyújtóval (A), lángszabályzóval (B), csatlakozóegységgel, gáztömlővel (G7) és nyomáscsökkentővel			
18	1	Baloldali polc			
19	2	Kereszttartó			
20	1	Kézi fogantyú			
21	1	(Gyárilag beszerelt) ablak			
22	1	Fedél			
23	4	(Gyárilag beszerelt) ablaktartó			
24	2	Hőérzékelő			

Robbantott ábra



Csavarkészlet

											
S5	S1	S2	S3	S4	M1	M2	M3	U1	B1	B2	F1
4x10	M5x10	M5x30	M6x30	M6x40	M5	M6	M8	20x16	Ø4x35	Ø10x10 ID Ø7	
4x	6x	8x	8x	4x	8x	12x	2x	2x	2x	4x	2x

Használathoz szükséges alkatrészek

Azonosító jel	Megnevezés	Funkció
A	Piezoelektromos gyújtó	A gáz meggyújtása az égőnél (6) (nyomja meg).
B	Lángszabályzó	jobbra Az égő (6) meggyújtásához, gázzal való feltöltéséhez (nyomja meg, fordítsa a „nagy láng” állásra és tartsa nyomva). A meggyújtás után a jobboldali égőhöz vezető hőátadást elzárni (fordítsa el).
		baloldali A baloldali égő meggyújtása (nyomja meg, fordítsa a „nagy láng” állásra és tartsa nyomva). A meggyújtás után a baloldali égőhöz vezető hőátadást elzárni (fordítsa el).
G0	Gázpalack	Az tüzelőanyag tárolója
G1	Gázpalackszelep	Kioldó védőeszköz, gázpalack kinyitása (fordítsa balra) és elzárása (fordítsa jobbra).
G2	Gázpalack ürítő szelep menetes cső	Gázpalack-nyomáscsökkentő csatlakozás
G3	Nyomáscsökkentő hollandi anya	Gázpalack csatlakoztatása (fordítsa balra) és leszerelése (fordítsa jobbra).
G4	Nyomáscsökkentő	A gáznyomást csökkenteni.
G5	Nyomáscsökkentő menetes cső	Nyomáscsökkentő-gáztömlő csatlakozás
G6	Hollandi anya (záró anya)	Nyomáscsökkentő-gáztömlő csatlakozás
G7	Gáztömlő	A gázt az égőhöz vezetni.

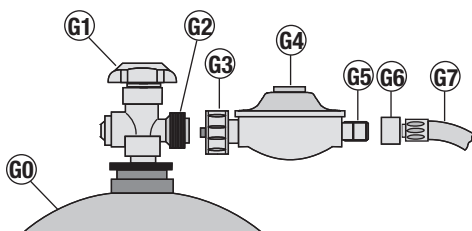

Funkció

Nyitott gázpalackszelepnél (G1) és lángszabályzónál (B) a gáz a gáztömlőn (G7) és a csatlakozóegységen keresztül az égőhöz (6) áramlik.

A piezoelektromos gyújtó (A) használata közben az égő (6) gyújtógyertyájánál egy szikra keletkezik, ami a gázt begyújtja.

A lángszabályzón (B) keresztül lehet a hőátadást a bal vagy a jobboldali égő felé szabályozni.

Alkalmazás

Rendeltetészerű használat

A gázgrill kocsit egy a szabadban használható gáz-grillsütő. Rendeltetészerű használat azt jelenti, hogy a grillsütőt kizárólag a grillezéshez alkalmas ételek elkészítésére használják és a használati útmutató előírásait betartják.

A készülék bármilyen módosítása veszélyes lehet.

Nem rendeltetészerű használat

Nem engedélyezett semmilyen fajta rendeltetészerűtlen használat. Ez különösen a következő, értelemszerűen előre jelezhető hibás használatra vonatkozik:

- A grillsütő a cseppfolyósított gázon (propán/bután) kívül **nem** működtethető faszénnel vagy más tüzelőanyaggal!
- A grillsütő **nem** használható főzőhelyként, serpenyőket és főzőedényeket ne használjon a grillsütőn!
- A grillsütő fűtésre **nem** használható!
- A grillsütő a grillezésre alkalmas élelmiszerek elkészítésén kívül **nem** használható más anyagok felmelegítésére!

Szavatosság és jótállási nyilatkozat

A grillsütő a gyártás kezdete időpontjában érvényben lévő általános műszaki előírásoknak **CE** megfelelően készült. A Kiwa Gastec által szavatolt és engedélyezett (hitelesítési szám: **CE -0063**). A grillsütő a gyárat műszaki és biztonságtechnikai szempontból kielégítő állapotban hagyta el.

A grillsütőért jótállást vállalunk a vásárlás időpontját követő 3 éves időtartamra. A jótállás a gyártási hibákat és a hibás alkatrészeket öleli fel, valamint kiterjed ezek cseréjére. A szavatosság nem terjed ki a fuvarozásra, az összeszerelésre, és az elhasználódott alkatrészek és hozzávalók cseréjére.

A szavatosság megszűnik és minden felelősség a felhasználóra száll:



- ha a grillsütőt **nem** rendeltetésszerűen használják.
- ha grillsütőt szemmel látható meghibásodás ellenére vagy nem megfelelően összeszerelt állapotban használják.
- ha a grillsütőn módosításokat hajtottak végre.
- ha a grillsütő típusának nem megfelelő tartozékokat használnak (kérdés esetén érdeklődjön vevőszolgálatunknál, címünket a boríték hátoldalán találja).
- ha nem a LANDMANN Kft. és kereskedelmi BT eredeti alkatrészeit használják.

Biztonsági rendelkezések

Az alkalmazott előírásokdefiníciója

A veszélyforrásokra és más fontos közlendőkre való hivatkozás céljából a következő piktogramokat és kulcsszavakat használjuk a kézikönyven:

Biztonsági rendelkezések

Piktogram és kulcsszó	Utalás a...
 VESZÉLY	...egy közvetlenül fenyegető veszélyforrás, ami személyi vagy súlyos tárgyi károkat okozhat, ha a megnevezett intézkedéseket nem foganasítják.
 FIGYELMEZTETÉS	...egy lehetséges veszélyforrás, ami személyi vagy súlyos tárgyi károkat okozhat, ha a megnevezett intézkedéseket nem foganasítják.
 VIGYÁZAT	...egy lehetséges veszélyforrás, ami tárgyi károkat okozhat, ha a megnevezett intézkedéseket nem foganasítják.

Használati útmutatások

Piktogram	Utalás a...
	...egy segítő funkció vagy egy hasznos ötlet.



VESZÉLYHELYZET: Forró felületek és alkatrészek

A használat alatt a grillsütő néhány eleme nagyon felforrósodik, különösen a tűztál közelében.

Lehetséges következmények:

- Súlyos égési sérülések a tűztál közelében lévő alkatrészek érintésekor.
- Tűz vagy parázsló égés, ha a grillsütő közelében gyúlékony anyagok találhatók.

A grillsütés előtti biztonsági óvintézkedések:

- A grillsütő felállításának helyét úgy kell megválasztani, hogy
 - semmilyen gyúlékony anyag ne legyen vagy ne kerülhessen a grillsütő közelébe.
 - az gyúlékony anyagtól való legkisebb távolság felfelé 2 m és oldalirányba 1 m legyen!
 - a nem gyúlékony anyagtól (pl. házfaltól) mért távolság legalább 0.25 m legyen!
 - a grillsütőnek egy egyenes, megfelelő nagyságú helyen biztosan kell állnia! A használat közben nem szabad eltolni!

A grillsütés alatti biztonsági intézkedések:

- Grillező kesztyű viselése.
- **Ne** hagyja a forró grillsütőt felügyelet nélkül! Tartsa távol a gyerekeket, szellemileg fogyatékos személyeket és háziállatokat!



VESZÉLYHELYZET: A gáz könnyen lángra lobban

A cseppfolyósított gáz nagyon gyúlékony és robbanásszerűen ég.

Lehetséges következmények:

- Súlyos személyi és tárgyi károk, ha a kiömlő gáz véletlenül meggyullad.

Védőintézkedések:

- A grillsütőt csak a szabadban és megfelelő levegőztetés mellett használja!
- A gázpalackot és a gázvezetéket óvni kell a közvetlen napsütéstől és más hőforrástól (max. 50 °C)! Különösen a gázvezetékek nem szabad a grillsütő forró részeivel érintkeznie!
- **Az égő közelsége miatt ne tegye a gázpalackot az alsó tartólemezre!**
- A gázláng begyújtásakor ne hajoljon a sütőfelület fölé!
- Minden egyes használat után azonnal zárja el a gázpalack szelepét (az óramutató járásával megegyező irányban forgassa)!
- Soha ne hagyja a grillsütőt felügyelet nélkül! Ha láng kialszik, akkor **azonnal** gyújtsa be újra az égőt vagy zárja el a gázpalackot!
- A gázpalack csatlakoztatása előtt győződjön meg arról, hogy 5 m-es környezetben nem található gyúlékony anyag!

Semmi esetre se használjon nyílt lángot, ne dohányozzon és ne kapcsoljon be elektromos készülékeket (lámpákat, csengőt stb.) a szikra átütés veszélye miatt!

- Használat előtt a gázvezeték rendszer minden csatlakozását ellenőrizze tömítés és sértetlenség szempontjából!

Ügyeljen arra, hogy ha a gázcsövet esetleg ki kell cserélni, akkor az üzemeltetés országában érvényes szabványnak meg kell feleljen!

Meghibásodott vagy eresztő gázvezeték csatlakozások észlelése esetén a grillsütő nem használható! Ez érvényes továbbá arra az esetre is, amikor a gázcsöveket vagy szerelvényeket rovarok eltömítik, mivel ilyenkor a túzláng veszélyesen visszacsaphat.



VÉSZHELYZET: A propán/bután gáz kiszorítja az oxigént.

A propán/bután gáz nehezebb, mint az oxigén. Ennélfogva a talajszint felett terül el és kiszorítja onnan az oxigént.

Lehetséges következmények:

- Az oxigénhiány következménye fulladás, ha a gáz koncentrációja egy megfelelő értéket elér.

Védőintézkedések:

- A grillsütőt csak a szabadban, jó levegőátjárás mellett és a talajszint felett (azaz nem talajszint alatti mélyedésben) használja!
- Minden egyes használat után azonnal zárja el a gázpalack szelepét (az óramutató járásával megegyező irányban forgassa)!
- Soha ne hagyja a grillsütőt felügyelet nélkül! Ha láng kialszik, akkor **azonnal** gyújtsa be újra az égőt vagy zárja el a gázpalackot!
- Használat előtt a gázvezeték rendszer minden csatlakozását ellenőrizze tömítés és sértetlenség szempontjából!

Ügyeljen arra, hogy ha a gázcsövet esetleg ki kell cserélni, akkor az üzemeltetés országában érvényes szabványnak meg kell feleljen!

Meghibásodott vagy eresztő gázvezeték csatlakozások észlelése esetén a grillsütő nem használható!

- Ha a gázpalackot hosszabb ideig nem használjuk, akkor le kell szerelni és rendeltetésszerűen tárolni!
 - A gázpalack-szelep záró anyával és védősapkával van ellátva.
 - A gázpalackot ne tárolja talajszint alatti helységeken, lépcsőházakban, folyosókon, az épület átjáróin, vagy azok közelében!
 - A gázpalackokat, függetlenül attól, hogy üresek vagy nem, mindig álló helyzetben kell tárolni!

Összeszerelés

Mielőtt elkezdene

A grillsütő gyors és sikeres összeszerelése érdekében kövesse az alábbi útmutatásokat:

- Ellenőrizze a szállított alkatrészek listáját (lásd a 3. oldalt) és terítse ki őket egy üres asztalra (kisebb műszaki módosításokat, pl. a csavarkészlet tartalmát illetően fenntartjuk a módosítás jogát)!

Ha a gondos gyári ellenőrzés ellenére hiányozna valami, lépjen kapcsolatba vevőszolgálatunkkal (lásd a boríték hátoldalán)! A továbbiakban is készséggel segítünk Önnek.

- Válogassa szét a kisebb alkatrészeket, pl. csavarokat, amelyek csak kicsit különböznek és könnyen összecezerélhetők.
- Az összeszereléshez egy közepes méretű csavarhúzóra és egy 8-as csavarkulcsra (villás, gyűrűs vagy csőkulcs SW8) van szüksége.

A gázpalack csatlakoztatásához egy 17-es villáskulcsra (SW17) van szüksége.



VIGYÁZAT

- Csak szabványos, jól illeszkedő szerszámot használjon! Nem szabványos vagy régi, megkopott szerszámmal nem tudja a csavart rendesen meghúzni, hanem oly mértékben károsíthatja, hogy többé nem lesz alkalmas rögzítésre.
- Mindig szereljen fel minden csatlakozóelemet (csavarokat, anyákat) az alábbi ábráknak megfelelően! Ha egy csatlakozóelem elveszett, gondoskodjon a megfelelő elem beszerzéséről! Egy biztos és stabil szerkezet összeállítása csak így garantálható.
- Feltétlenül tartsa be az összeszerelésre vonatkozó munkafolyamatok sorrendjét!
- Egy adott szerelési lépés végrehajtása előtt olvassa el végig a **teljes szöveget**, mivel előfordulhat, hogy hasznos útmutatások csak később vannak felsorolva.

Ha nincs is gyakorlata a szerelésekben, akkor sem vesz igénybe az összeszerelés egy óránál hosszabb időt.

Az állvány felállítása

<p>1</p>	<ul style="list-style-type: none">• Az összeszerelés közben ügyeljen a következőkre:• A kerekcs lábak (14) rövidebbek, mint a támasztólábak (9).• A lábak ívei befelé néznek.• A csavarfejek mindig kifelé a grillsütő felől kifelé mutatnak.• Csavarozza össze az alsó tartó lemezt (10) a két kerekcs lábbal (14) és a két támasztólábbal (9)!• Használja erre a célra a 8 db M5 x 30 mm-es (S2) és 8 db M5-ös anyát (M1)! <p>Ügyeljen arra, hogy a támasztó és kerekcs lábak (9+14) felső fűrt lyukai befelé mutassanak! (lásd a felső részletes ábrát!)</p>
<p>2</p>	<ul style="list-style-type: none">• Távolítsa el a védőfóliát a fészítőlap (11) tépőzárak felületeiről! Rögzítse a fészítőlemezt (11) tépőzárak ragasztással a lábakhoz (9+14)!

3

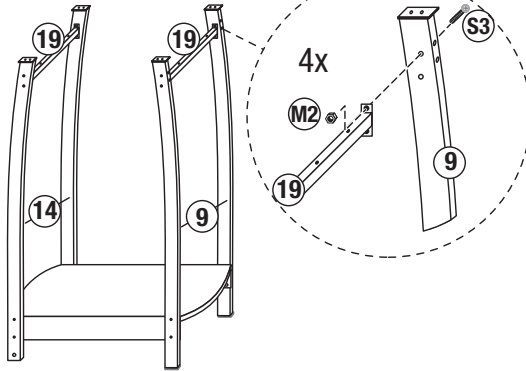

- Csavarozza össze a keresztartót (19) a kerek lábakra (14) és a másik keresztartót (19) a támasztólábakra (9)!
- Használja erre a célra a M6 x 30 mm-es csavart (S3) és M6-os anyát (M2).

Csak a felső csavart szorítsa meg először a lábak közötti keresztartón! Az alsó csavart a rákövetkező 6-os lépésben szerelje be!

4

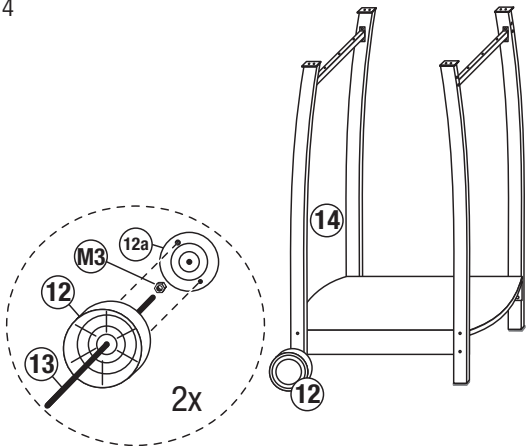

- Csatlakoztassa össze a keréktengelyt (13) a kerekkel (12) és a kerek lábakkal (14)!
- Csavarja rá az M8-as biztosítóanyát (M3) a keréktengelyre (13)! **Csavarja az anyát csak addig a tengelyen, amíg a tengely végével egy síkba kerül!**

Ügyeljen arra, hogy az M8-as biztosítóanya (M3) rácsavarozásánál erősen tartsa a tengelyt (13), hogy az a csavarozás közben ne forogjon a csavarral együtt!

- Szerelje fel a keréksapkát (12a)!
- Ismételje meg a fenti lépéseket a második kerék szerelésénél!

Elülső üveglap felszerelése

5

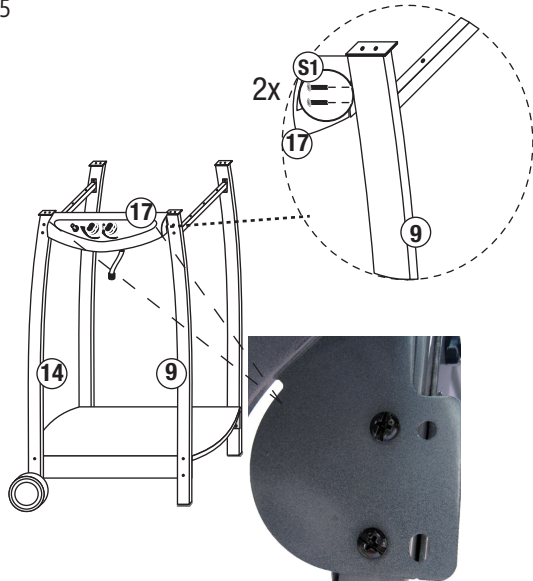

- Csavarozza fel az elülső üveglapot (17) belül jobbra az elülső támasztólábra (9) és balra az elülső kerekés lábára (14)!
- Használja erre a célra a 4 db M5 x 10 mm-es (S1) csavart!

Az elülső üveglap (17) rögzítéséhez használja az üveglapon lévő fúrt lyukakat (17)!

(lásd az alsó részletes ábrát!)

Oldalpolcok felszerelése

6

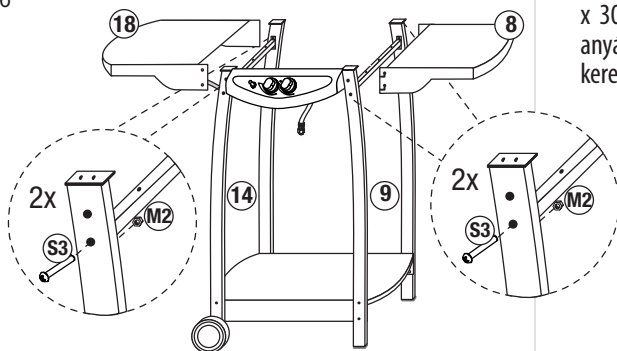

- Szerelje fel az oldalpolcokat (8+18) M6 x 30 mm-es csavarokkal (S3) és M6-os anyákkal (M2) kívülről a támasztó és kerekés lábakra (9+14)!

Zsírgyűjtő tálka felszerelése

7

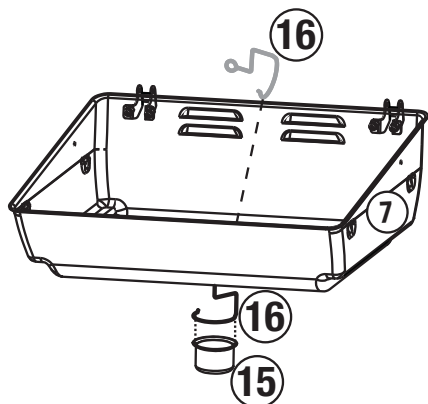

- Akassza be a zsírgyűjtő tálka (15) tartó kampót (16) a tűztál hátsó oldalán található kis nyílásba (7)!
- Akassza rá a zsírgyűjtő tálkát (15) a tartó kampóra (16)!

Tűztál felszerelése

8

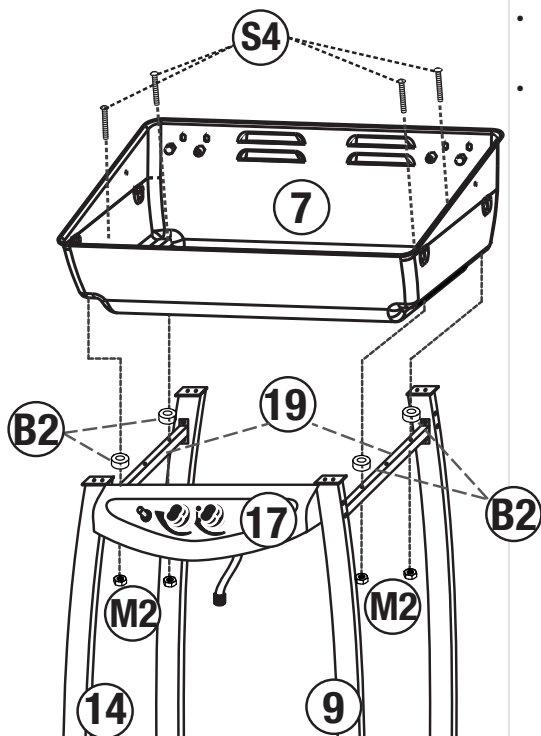

- Tegye fel a tűztált (7) a kereszttartókra (19)!
- Tegyen fel távtartókat (B2) a tűztál (7) és a kereszttartók (19) közé a négy fúrt lyukra! Rögzítse a tűztálat (7) a kereszttartóhoz (19) M6 x 45 mm-es csavarokkal (S4) és M6-os anyákkal (M2)!

Égőcsövek kiosztása

9

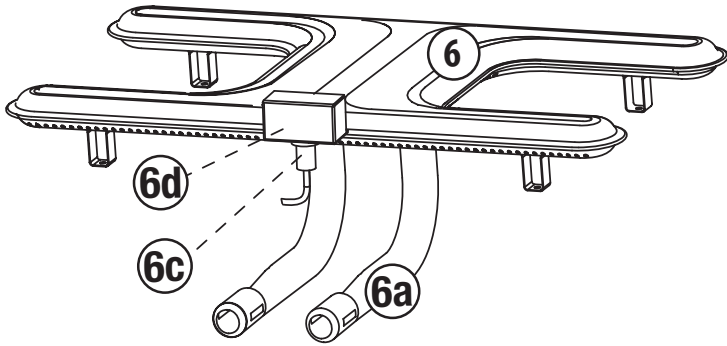



- Ellenőrizze, hogy az égőcsövek (6a) megfelelően vannak-e kiosztva!
- Forgassa az égőcsöveket (6a) 90 fokkal a gyújtógyertya (6c) és a gyújtógyertya-doboz (6d) irányába! (lásd a felső ábrát)

Az égőcsövek (6a) semmiképpen sem nézhetnek másik irányba!

Az égő felszerelése

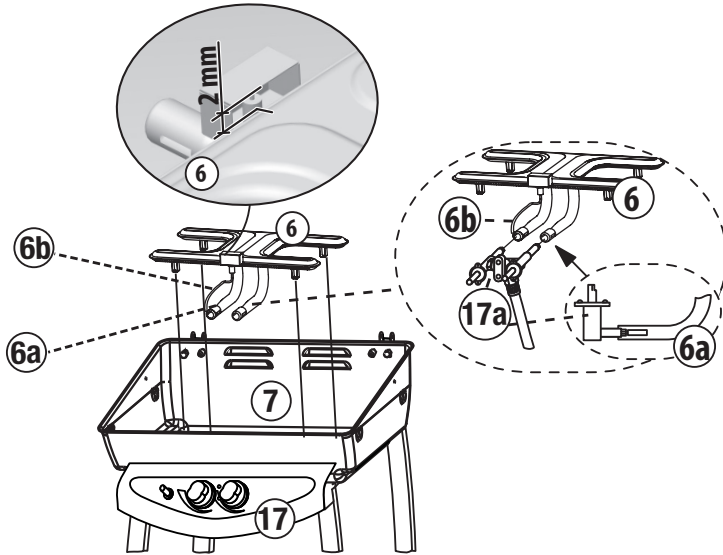
10



- Ellenőrizze az égőnél (6) a gyújtógyertya távolságát a gyújtógyertya-doboz felső élétől! A távolságot kb. 2 mm-re kell beállítani! (lásd a felső részletes ábrát!)
- Ellenőrizze, hogy az égőcsövek (6a) megfelelően vannak-e kiosztva! Forgassa a megfelelő pozícióba:
 - Gyújtószinór (6b) elől középen
 - Égőcsövek (6a) előre mutatnak
- Dugja át az égőcsöveket (6a) a tűztál (7) kerek nyílásán úgy, hogy az égőcsövek (6a) előre mutassanak!
- Dugja át a gyújtókábelt (6b) a tűztál (7) elülső részén található kis ovális nyíláson!
- Csavarozza fel az égőt (6) a tűztál (7) aljára!
Használjon erre a célra Ø4x10-es (S5) csavarokat!
- Dugja rá a gyújtókábelt (6b) a piezoelektromos gyújtó csatlakozócsapjára! Ellenőrizze a szívárgásmentességet!
-  Az égőcsövek (6a) és az elülső üveglapra (17) gyárilag beszerelt csatlakozóelem fúvókája (17a) között laza kapcsolatnak kell lennie, mivel a légréseken keresztül egy gáz-levegő keverék alakul ki, ami nélkül a láng nem érné el a kívánt hőmérsékletet.
- Ellenőrizze, hogy az elülső üveglapra (17) gyárilag beszerelt csatlakozóelem fúvókája (17a) kb. 3-5 mm mélyen az égőcsőbe (6a) kerüljön! (lásd az oldalsó ábrarészletet)

Hőérzékelő felszerelése

11

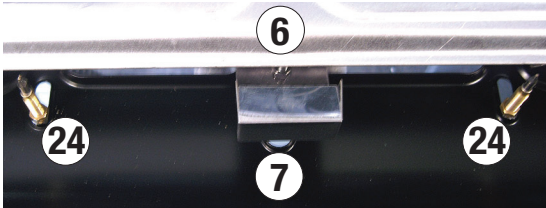
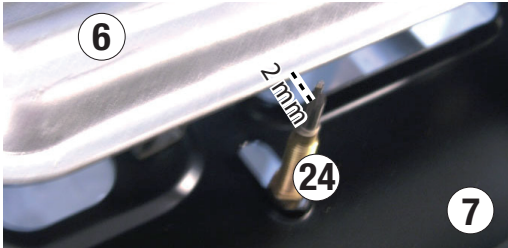

- Vezesse be az előlő üveglap (17) csatlakozóeleménél található hőmérőt (24) alulról a tűztálhoz (7)!

Ügyeljen arra, hogy a hőmérőt oldalirányba (balra és jobbra) kell felszerelni!

- Helyezze el a hőmérőt (24) úgy, hogy a hőmérő vége valamivel magasabb legyen mint az égőszéle, és a hőmérőnek 2 mm távolságra kell lennie az égőtől (6)! Csavarozza rá a hőmérőt (24) felülről a hőmérőre szerelt anyával!
- Ismétlje meg a fenti műveleteket a második hőmérő felszerelésénél!

Ablak felszerelése

12

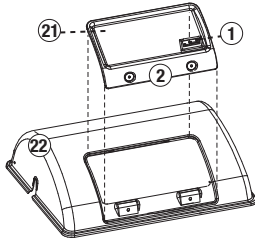

- Tegye a hőmérőt (1) az üveglap (21) és az ablakkeret (2) közé!
- Helyezze az ablakkeretet (2) a fedélbe (22)!

13

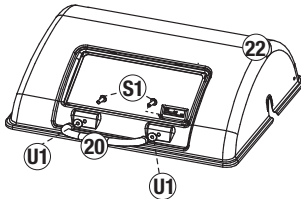

- Szerelje fel a fedél fogantyúját (20) a fedélre (22)!
- Használja erre a célra 2 db M5 x10 mm-es (S1) csavart és két hőszigetelő alátétet (U1)!
- Ügyeljen arra, hogy a hőszigetelő alátét (U1) a fedél fogantyú (20) és a fedél (22) között legyen!

A fedél felszerelése

14

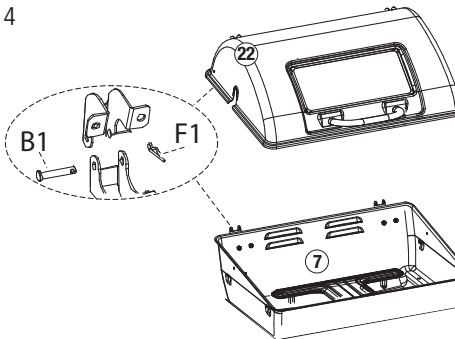

- Óvatosan tegye rá a teljesen összeszerelt fedelet (22) a tűztátra (7)!
- Tegyen be mindkét oldalról egy csapszeget (B1) a csuklópántba és zárja le egy biztosító csapszeggel (F1)! (lásd az oldalsó részletes ábrát.)

Grillrostély feltétele

15

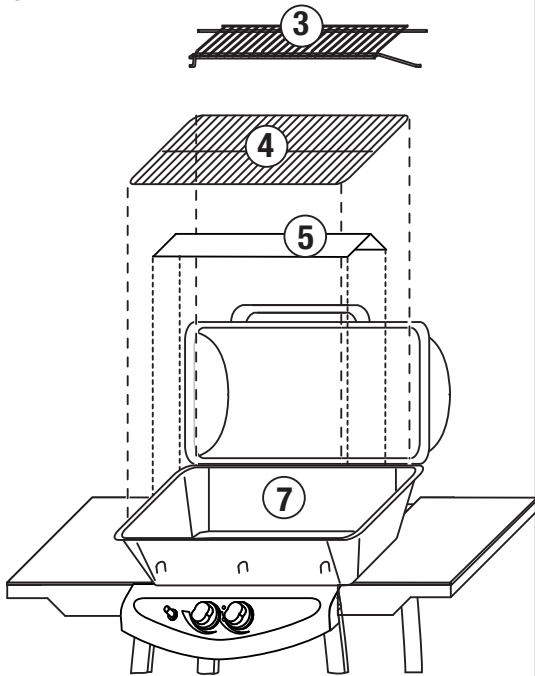

- Tegye rá tűzvédő rostélyt (5) és a grill rostélyt (4) a tűztálra (7)!
- Akassza be a melegítő rostélyt (3) a fedélbe (22) és a tűztálba (7)!

Az összeszerelés befejeződött. Nem maradt más hátra, mint a gázpalack csatlakoztatása.

Útmutató a hőelosztáshoz

A grillsütő úgy van megtervezve, hogy a grillsütő felületének közepén a legmagasabb a hőmérséklet, ezáltal itt a legvalószínűbb, hogy az étel megég vagy pórusai elzáródnak. A külső grillzónát az étel melegen tartására vagy könnyen megéghető ételek elkészítésére ajánljuk! Kérjük ezt vegye figyelembe az étel felhelyezésénél!

Gázipalack csatlakoztatása



Veszély "kiömlő gáz meggyulladása"

A cseppfolyósított gáz nagyon gyúlékony és robbanásszerűen ég.

Lehetséges következmények:

- Súlyos személyi és tárgyi károk, ha a kiömlő gáz véletlenül meggyullad.

Védőintézkedések:

- Győződjön meg a gázipalack csatlakoztatásánál arról, hogy 5 m-es környezetben ne legyen gyúlékony anyag!
- Semmi esetre se használjon nyílt lángot, ne dohányozzon, ne kapcsoljon be elektromos berendezéseket (lámpák, csengő, elektromos készülékek) a szikra átütés veszélye miatt!
- Ügyeljen arra, hogy ha a gázcsövet esetleg ki kell cserélni, akkor az üzemeltetés országában érvényes szabványnak meg kell feleljen!

1. Válasszon ki egy alkalmas helyet a grillsütőnek! Győződjön meg arról, hogy...
 - semmilyen gyúlékony anyag ne legyen vagy ne kerülhessen a grillsütő közelébe. Gyúlékony anyagoktól mért minimális távolság: 2 m felfelé és 1 m oldalirányba, nem gyúlékony anyagoktól mért minimális távolság 0.25 m.
 - a grillsütőnek egy egyenes, megfelelő nagyságú helyen biztosan kell állnia! A használat közben nem szabad eltolnia!

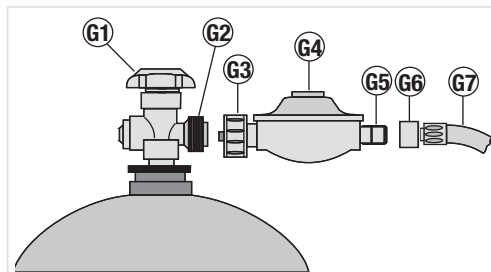

2. Állítsa fel a gázipalackot a grillsütő mellé!
 - Soha ne fektesse el vagy tegye az alsó tartólemeze a gázipalackot!
 - A gáztömlő nem törhet meg vagy nem lehet benne feszültség!
3. Ellenőrizze a gázipalack ürítő szelep menetes csőnek (G2) tömítését és rendeltetésszerű állapotát! Ne használjon további tömítést!

4. Csatlakoztassa össze a nyomáscsökkentő záróanyáját (G3) az ürítő szelep menetes csővel (G2) és húzza meg a záró anyát (G3) kézzel balra forgatva! Ne használjon szerszámot a szorításhoz, különben a gázipalackszelep tömítése megsérülhet és a tömítés ezáltal már nem garantált!
5. Ellenőrizze a nyomáscsökkentő (G4)-gáztömlő (G7) csatlakozás tömítését! Húzza meg a záró anyát (G6) egy 17-es villáskulccsal balra forgatva!
6. Ellenőrizze hasonlóképpen a gáztömlő (G7) és a csatlakozóegység (elülső üveglap) csatlakozását!
7. Nyissa ki a gázipalackszelepet (G1 balra forgatva) és egy közös szivárgás keresővel ellenőrizze, hogy minden csatlakozás megfelelően zárt-e!
 - Olvassa el a szivárgás kereső használati útmutatóját!

- A tömítések szivárgásmentességének nyílt lánggal való vizsgálata tilos! A tömítések szivárgásmentességének zaj alapján való vizsgálata nem kielégítő.
 - Azonnal zárja el a gázpalack-szelepet (jobbra forgatva), ha szivárgást észlel és kulccsal húzza meg erősen a szivárgás helyén a csatlakozóelemet vagy cserélje ki a nem záró alkatrészt! Ismételje meg a szivárgásmentesség vizsgálatot!
8. Zárja el a gázpalack szelepet, ha nem azonnal szeretné a grillsütőt használni (G1 forgassa jobbra)!

Gázpalack leszerelése

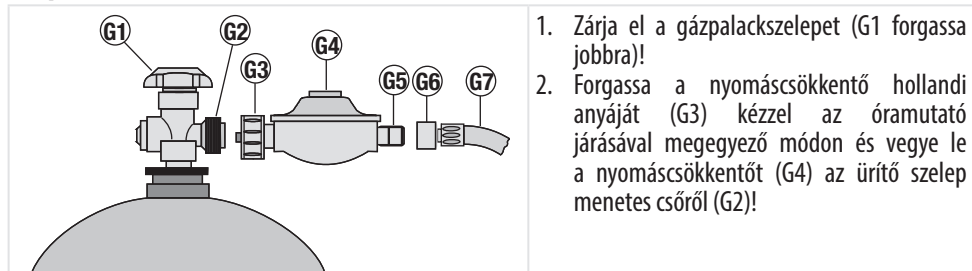

1. Zárja el a gázpalackszelepet (G1 forgassa jobbra)!
2. Forgassa a nyomáscsökkentő hollandi anyáját (G3) kézzel az óramutató járásával megegyező módon és vegye le a nyomáscsökkentőt (G4) az ürítő szelep menetes csőről (G2)!

3. A nyomáscsökkentőt (G4) és a gáztömlőt (G7) a grillsütő alá helyezze el! Ügyeljen arra, hogy a gáztömlő ne törjön meg!
4. Rendeltetésszerűen tárolja a gázpalackot!
 - A gázpalack-szelep záró anyával és védősapkával van ellátva.
 - Ne tárolja a gázpalackot talajszint alatti helységekből, lépcsőházakban, folyosókon, épületek átjáróiban és ezek közelében!
 - A gázpalackokat, függetlenül attól, hogy üresek vagy nem, mindig álló helyzetben kell tárolni!

Használat

A grillsütő üzembe vétele

1. Ellenőrizze, hogy...
 - semmilyen gyúlékony anyag ne legyen vagy ne kerülhessen a grillsütő közelébe. A gyúlékony anyagoktól mért legkisebb távolság 2 m felfelé és 1 m oldalirányban, és a nem gyúlékony anyagoktól mért távolság legalább 0.25 m!
 - a grillsütőnek egy egyenes, megfelelő nagyságú helyen biztosan kell állnia! A használat közben nem szabad eltolni!
 - az égőcsövek oldalsó levegőztető nyílásai nincsenek-e eltömődve!
 - a grillsütő teljesen össze van-e szerelve és semmilyen szemmel látható hibát nem mutat-e!
 - a grillsütő rostély (4) a tűztálra (7) rá van-e helyezve!

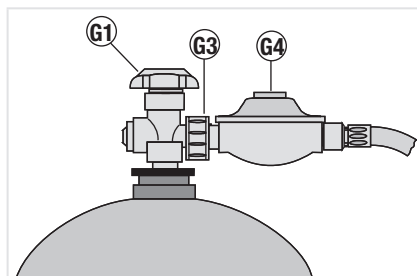

2. Ellenőrizze, hogy a nyomáscsökkentő (G4) záróanyája (G3) szivárgásmentesen zár-e! Forgassa kézzel a záró anyát (G3) az óramutató járásával ellenkező irányba!
3. Nyissa ki a gázpalackszelepet (G1 forgassa az óramutató járásával ellenkező irányba)!

4. Ellenőrizze, hogy a gázrendszer szivárgásmentesen zár-e! Különbön zárja el azonnal a gázpalackszelepet (G1 forgassa az óramutató járásával ellenkező irányba)!
5. Nyissa ki a tűztál (7) fedelét (22) és tartsa a gyújtási fázis alatt nyitva!



VESZÉLYHELYZET: Égésveszély gázkipufogás következtében

A 6-os lépésben a lángszabályzó (B) kezelése közben a gáz az égőn (6) keresztül a tűztálba (7) áramlik. Ez a gáz a 7-es lépésben a piezoelektromos gyújtó (A) meggyújtásakor hirtelen elég.

Ne hajoljon a következő lépéseknél (6-9.) a grillsütő fölé, tartson távolságot!

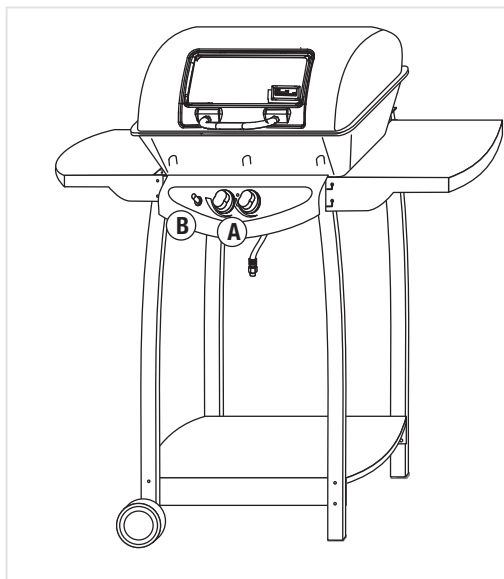

6. Nyomja be és fordítsa a baloldali lángszabályzót (B) a "nagy láng" állásra és tartsa benyomva!
7. Nyomja meg többször a piezoelektromos gyújtót (A), amíg az égő meg nem gyullad!
8. Várjon néhány másodpercet és engedje ki a lángszabályzót (B)!
Ha a láng kialszik, forgassa a baloldali lángszabályzót (B) a „•” (ki) állásra, várjon 3 percig és ismétlje meg a 6-tól 8-ig terjedő lépéseket!
9. Nyomja be és fordítsa a jobboldali lángszabályzót (B) a "nagy láng" állásra és tartsa benyomva, amíg a jobboldali égő meg nem gyullad!

10. Zárja le a fedelet (22) és engedje a grillsütőt maximális teljesítménnyel felmelegedni!

Az első használatnál a grillsütőt melegítse fel étel nélkül 20 percig, ami által az élelmiszer eredeti máz kiszül (mint minden sütőben).

11. Ha a grillsütő felmelegedett, fordítsa a lángszabályzót (B) a kívánt hőteljesítményre (lángérosságra)!
12. Most ráteheti az ételét a grill rostélyra. Viseljen közben grillező védőkesztyűt vagy más hőtől védő kesztyűt!

A grillsütő üzemen kívül helyezése

1. Zárja el a gázpalack szelepet (G1 forgassa az óramutató járásával megegyező irányba)!
2. Forgassa mindkét lángszabályzót (B) a „•” (ki) állásra!
3. Várjon amíg a grillsütő mindenhol kihűl és tisztítsa meg a bepiszkozott részeket!
4. Zárja le a fedelet (22)!
5. Ha nem használja hosszabb ideig:
 - Szerelje le a gázpalackot (lásd a gázpalack leszerelése a 24. oldalon)!
 - Tárolja a grillsütőt egy száraz helyen!

Tisztítás

Grillsütő



VÉSZHELYZET: Égésveszély forró grillsütő tisztítása közben

A grillsütő néhány eleme nagyon forró lehet. Várja meg először míg a grillsütő kihűl, mielőtt elkezdené tisztítani! Viseljen védőkesztyűt!



VIGYÁZAT: Az égő gyújtógyertyái meggörbülhetnek

A tisztítás közben az égő gyújtógyertyái (6) meggörbülhetnek vagy letörhetnek. A gáz nem gyullad meg az égőnél. Különösen óvatosan tisztítsa meg ezért az égő környezetét!

Annak érdekében, hogy a grillsütőben sokáig öröme legyen, minden egyes használat után **-miután mindenhol teljesen kihűlt-** tisztítsa meg tisztítószerrel, kefével és ronggyal! A rászáradt ételmaradványok későbbi tisztítása, mindig nagyobb energia befektetést igényel.

Gázvezeték rendszer

A csatlakozóelem fűvókája (az elülső üveglap (17) alatt) szükség esetén egy túvel megtisztítható.



Figyelmeztetés: Égés és robbanásveszély

Minden más gázvezető alkatrészt csak szakember tisztíthat meg. Semmi esetre se szedje szét a csatlakozóelemet!

Karbantartás

A grillsütő nem igényel karbantartást. Ennek ellenére bizonyos időközönként ellenőriznie kell a működését! Az ellenőrzés időpontjai a használati gyakoriságtól és a grillsütő környezeti feltételeitől függ.

Grillsütő

- Ellenőrizze az égőkön (6) a szennyeződések és dugulásokat! Különösen győződjön meg arról, hogy minden égőcsőnél mindkét oldali levegőztető nyílás szabad legyen! Tisztítsa meg a nyílásokat pl. egy dróttal!

Az égő meg nem tisztítása a grillsütő teljesítményét csökkenti és az égő feletti gáz **veszélyes begyulladásához** vezethet.

- Ellenőrizze, hogy a grillsütő minden alkatrésze megvan és fel van szerelve (szemre vételezés)!
- Ellenőrizze, hogy minden csatlakozás megvan és erősen meg van húzva, szükség esetén húzza meg újra!

Gázvezeték rendszer

A gázvezetékrendszert minden egyes alkalommal ellenőrizni kell, ha egy gázpalackot csatlakoztatunk rá (lásd a gázpalack csatlakoztatása és leszerelése fejezetet 23+24 oldal)!

Ügyeljen arra, hogy cserélje ki a gáztömlőt az adott országban érvényben lévő szabványnak megfelelően!

Környezetvédelmi előírások és hulladék eltávolítási intézkedések

Hulladék anyagok



VÉSZHELYZET: Égésveszély forró ételmaradványok eltávolítása közben

A hulladék anyagokat csak akkor távolítsa el, ha azok teljesen kihűltek és használjon erre a célra egy megfelelő fémedényt! Vegye figyelembe a helyi rendelkezéseket!

Grillsütő

Ügyeljen a grillsütő környezetében a tisztaságra!

Szerelje szét alkatrészeire a grillsütőt, ha le akarja selejtezni! A fém és műanyag részeket adja be újra feldolgozás céljából! Vegye figyelembe a helyi rendelkezéseket!

Hibakeresés és problémamegoldás

Ha a megfelelő gondosság és óvatosság ellenére üzemzavar jelentkezne, akkor ez a fejezet segít, hogy a problémát megoldja.

Üzemzavar	Ok	Segítség
Gázzzag érezhető	Szivárgás a gázrendszerben	<ol style="list-style-type: none">1. Azonnal zárja el a gázpalackszelepet (G1 az óramutató járásának megfelelő irányba forgassa)2. A nyílt láng vagy elektromos szikrát generálható eszköz használata tilos (semmilyen elektromos készüléket se kapcsoljon be)!3. A gázvezeték rendszer minden csatlakozó csavarját húzza meg még egyszer!4. Ellenőrizze minden gázvezeték alkatrész külső sérülését és cserélje ki a hibás elemeket újra!5. A tömítés ellenőrzése szivárgás keresővel

Üzemzavar	Ok	Segítség
Az égő nem gyullad be	A gázpalack üres	Gázpalackot cserélni
	Gázpalackszelep zárva	A gázpalackszelepet (G1) az óramutató járásával ellenkező irányba forgatni
	A csatlakozóelem fűvókája (az elülső üveglap (17) alatt) nem ér bele az égéscsőbe (6)	Szemrevételezés, esetleg a fűvóka és csatlakozócsövek kiosztása
	Gyújtókábel nem ér a piezoelektromos gyújtóhoz	Szemrevételezés
	A gyújtógyertya és az égő (6) kilépő gáznyílása közötti távolság nem megfelelő.	Szemrevételezés, esetleg kijavítani
Folytatás: Az égő nem gyullad be	A csatlakozóelem (az elülső üveglap (17) alatt) egyik vagy mindkét fűvókája eldugult	Az elülső üveglap kiszérése és a csatlakozóelem fűvókájának túvel való megtisztítása
	Egyéb gázvezeték rendszer eldugulás	A gázrendszer megtisztítása szakemberrel
A grillsütőn túl alacsony hőmérséklet	Túl rövid melegítési idő	A fedelet (22) lezárni és a lángszabályzót maximális állásra állítani
	Az égő kilépő gáznyílása (6) eldugult	Az égő dugulásának megszüntetése
A gázláng erős fellobbanása	Zsíros étel	A grillsütő hőmérsékletének csökkentése vagy az étel grillező tálba helyezése.
Belobbanás vagy pukkanó Zaj	A tűz visszacsapása az égők eldugulása miatt	<ol style="list-style-type: none"> 1. Azonnal zárja el a gázpalackszelepet (G1 az óramutató járásának megfelelő irányba forgassa) 2. Három percre várni és a grillsütőt újból üzembe venni 3. Ha a probléma ismét jelentkezik, akkor az égőt (6) ki kell szerelni és meg kell tisztítani!

Műszaki adatok

Engedélyek

Kiwa Gastec	Hitelesítési szám CE -0063CM7107
-------------	---

Grillsütő

Termék kategória	I _{3B/P} a DIN EN 498 szerint
Nettó súly	kb. 16 kg
Méret (hossz. X széll. X magass.)	100 x 57 x 107 cm
Sütőfelület (hossz. X széll.)	53,5 x 33,5 cm

Gázvezeték rendszer

Hőteljesítmény	kb. 7.0 kW
Térfogatáram-érték (tömegáram)	2x 254 g/h
Égési időtartam	kb. 2.5 óra maximális teljesítménynél
Gáztípus	Cseppfolyósított gáz (propán/bután)
Gázpalack	Közönséges gázpalack 3.5 kg vagy 11 kg maximális összsúllyal
Nyomáscsökkentő típus	Rögzített állású, CE hitelesített nyomáscsökkentő
Térfogatáram	max. 1 kg/h
Üzemi nyomás	30 mbar
Gáztömlő	CE minőségileg garantált tömlő (max. 1.5 m hosszú)
Gyújtás	Piezoelektromos gyújtás
Lángszabályozás	2 Szabályzó, fokozat nélküli 0-tól maximumig.
Fúvóka átmérő	0,81 mm

Használati útmutató a cseppfolyósított gáz-palackhoz

Használati útmutató a cseppfolyósított gáz-palack rendszerhez

(kivéve hajtógázpalack vagy hajtógáz palack rendszer)

1. A cseppfolyósított gáz tulajdonságai

Cseppfolyósított gáz (propán, bután vagy keverékük) egy nagyon **könnyen gyújtható** színtelen és jellegzetes szagú gáz. Nehezebb, mint a levegő és már kis mértékű keveredése a környező levegővel is gyúlékony gáz eredményez. **Vigyázat:** Nagy mennyiségben kiömlő gáz **belobbanhat** vagy **berobbanhat!**

A cseppfolyósított gáz a palackban nagy nyomás alatt áll. Óvja a 40 °C feletti felmelegedéstől! Magasabb hőmérsékletnél, különösen tűzhatásnál, komoly veszélyhelyzet áll fenn a kontrollálatlan **gászivárgástól** egészen a gázpalack **megrepedéséig**.

2. Teendők üzemszavarnál és szivárgó gáznál: égés esetén:

(pl. gázszag, gázkiáramlás zaja):		(épületekben/járművekben):	Tűzoltóság ☎ (112) értesítése!
Azonnal zárja el a gázpalack-szelepet (az óramutató járásának megfelelő irányba)! Oltsa el a tüzet! Hívjon szakembert!	Ne dohányozzon! Ne működtessen elektromos kapcsolót! Ne telefonáljon!	Nyissa ki az ablakokat és az ajtót! Nem zárt gázpalackot azonnal vigye ki a szabadba! Hagyja el az épületet/járművet!	A cseppfolyósított gáz-palack jelenlétére figyelmeztetni! Ha lehetséges, a gázpalackokat a tűzveszélyes területről el kell távolítani vagy szükség esetén vízzel le kell hűteni!

3. Cseppfolyósított gázpalack rendszer használata

- A cseppfolyósított gáz-palack rendszert csak szakember szerelheti fel, veheti üzembe először, módosíthatja vagy tesztelheti!
- Az **ipari** környezetben a cseppfolyósított gáz-palack rendszert egy képzett személynek ellenőrizni (balesetvédelmi szabályozás (BGV D 34)!
- A gázpalacknak felfelé kell állnia! A horizontálisan érintkező gázpalackok robbanás veszélyesek.
- A felhasználónak gondosan követnie kell a használati útmutatót a cseppfolyósított gázzal működő készülék használata vagy meghibásodása esetén! A cseppfolyósított gáz-palack rendszer használatának meg kell győződnie arról, hogy az első használat előtt vagy egy módosítás után egy erre szakosodott cég (ipari környezetben lévő rendszernél az adott iparágban illetékes szakértő) a rendszer rendeltetés szerinti állapotát ellenőrizze és tanúsítsa! A felhasználónak meg kell őrizni a tesztvizsgálatok tanúsítványát!
- Hosszabb üzemszünet esetén el kell zárni az összes szelepet beleértve a készülék záró szelepet és a gázpalack-szelepet! A készülék újbóli üzembe helyezése esetén a szelepeket (a gázpalack-szeleptől a készülék záró szelepeig bezárva) ki kell nyitni!
- Nagyméretű gázpalackok** tároló helyiségében és **nagyméretű gázpalack** rendszerek közelében a nyílt láng használata és a dohányzás tilos! A raktárhelység vagy gázpalack-szekrény szellőztetési szabaddal kell tartani!
- A figyelmeztetések szerint eljárási!
- A cseppfolyósított gáz áttöltése a felhasználó által **tilos!**

4. Gázpalack cseréje

- Gázpalackcserénél a szabályzó csatlakozót csak akkor szabad megnyitni, ha a gázpalack-szelepet teljesen el van zárva (óramutató járásával megegyező irányba forgassa)! A nyomás szabályzó szivárgásmentesen kell csatlakoztatni! Ügyeljen arra, hogy a tömítőgyűrű a helyén legyen (lásd az ábrát)! **Vigyázat balmenet!** Minden egyes gázpalackcserénél a szabályzó csatlakozó szivárgásmenteségét egy habképző anyaggal (pl. szappanos vízzel) ellenőrizni kell!
- Több gázpalackot használó rendszernél: Zárja el a csatlakozócső záró szelepet, szerelje át a szétkapcsoló kilincset tele gázpalackra!

<p>Szabályzó csatlakozó kispalack (5 és 11 kg névleges tartalom)</p> 	<p>Szabályzó csatlakozó kispalack (33 kg Névleges tartalom)</p> 
--	--

5. Cseppfolyósított gáz-palack rendszer biztonságtechnikai felügyelete

A cseppfolyósított-gázpalack rendszereket rendszeresen ellenőrizni kell! Az ellenőrzésekről a felhasználónak kell gondoskodnia!

- Épületekben rögzített helyen lévő, 11 kg névleges tartalomnál kisebb súlyú palackoknál: 5 évente egy erre szakosodott cég által
- Épületekben rögzített helyen lévő, 22 kg és 33 kg közötti névleges tartalommal rendelkező palackoknál: 10 évente egy erre szakosodott cég által
- Ipari környezetben a BGV D 34 balesetbiztosítási előírásnak megfelelően tárolva: 4 évente/2 évente/évente
- Gépjárművekben lévő rendszerek egyéni felhasználói és ipari környezetben: 2 évente
- Hajókán lévő rendszerek egyéni felhasználói környezetben: 2 évente

Kicserelni adott esetben a kopásra hajlamos rendszerelemeket (pl. szabályzók, tömlők)!

6. Szállítás és tárolás

- Teli és kiürített cseppfolyósított gázpalackokat csak lezárt és védett szeleppel (záró anyával és sapkával) szabad szállítani és tárolni, hogy a szelepszerűlést és gászivárgást elkerüljük!
- A járművön való szállítás közben ügyelni kell a raktár megfelelő levegőztetéséről! A gázpalackokat a szállítás közben fellepő esetleges mozgások ellen biztosítani kell!
- A gázpalackokat (akár üresen is) csak egy jól szellőztetett helyiségben álló helyzetben, nem a talajszint alatt (pl. pince, légakná), lépcsőházakban, átjárókban, vészjáratokban, épületek bejáratánál vagy ezek közvetlen közelében szabad tárolni! Egy lakásban legfeljebb két kisebb palack lehet, méghozzá különböző helyiségekben (nem a hálószobában)!

Az energiával való gazdálkodás veszélyeket hordoz magában. Kövesse ennek érdekében a használati útmutatót!

Garancialevél (kérjük gondosan őrizze meg!)

Tisztelt vásárló,

termékeink egy szigorú minőségi ellenőrzésnek vannak alávetve. Ha a készülék nem rendeltetés szerint működik, sajnálattal arra kérjük, hogy a garancialevélén feltüntetett szervizszolgálatunkhoz forduljon! Szívesen rendelkezésére állunk akár nonstop telefonon keresztül is, amelynek részleteit a garancialevélén találja meg. A garanciaigények érvényesítése érdekében, -anélkül, hogy törvényes jogait korlátoznánk-e következők érvényesek:

1. A garanciaigények csak a vásárlás időpontjától számított max. 3 éves időszakon belül érvényesíthetők. Garanciaszolgálatunk az anyag és gyártási hibák megoldására ill. a készülék cseréjére korlátozódik. Garanciaszolgálatunk ingyenes.
2. A garanciaigények a benyújtást követően haladéktalanul érvényesíthetők. A garanciaszolgálat lejárt utáni garanciaigények érvényesítése nem lehetséges, a garancia időszak lejárt után egy 2 hetes hatályú időszakon belül a garanciaigények feldolgozásra kerülnek.
3. A meghibásodott készüléket kérjük küldje el a garancialevéllel és a számlával együtt szervizszolgálatunk címére! Ha a meghibásodás a garanciaszolgálat tárgykörébe esik, akkor gondoskodunk a javításról vagy egy új készülék szállításáról. A készülék javításával vagy kicserélésével nem kezdődik új garancia időszak. A garancia időszaka a vásárlás időpontjától számított 3 évig terjed.

Vegye figyelembe, hogy a garanciaszolgálat megszűnik, ha a készüléket nem szakszerűen vagy jogtalanul használták, a biztonsági előírásokat figyelmen kívül hagyták, vagy erőszakkal használták és módosították hitelesített szervizszolgálatunk engedélye nélkül.

Érvényes garanciával nem rendelkező meghibásodott készülékekre vagy károokra, ha a garancia megszűnik, költségtérítés fejében vállaljuk a javítást vagy cserét. Kérjük küldje el a készüléket ennek megfelelően szervizszolgálatunk címére!

**Ezt a készüléket a KiWa Gastec
a törvényi előírásoknak megfelelően megvizsgálta.**



LANDMANN® Hungária kft.

H-2220 Vecsés. · Almáskert u.4.
Tel. 0036 232 555 070



LANDMANN® Hungária kft.

H-2220 Vecsés. · Almáskert u.4.
Tel. 0036 232 555 070